

# Johann Kuhnau

## Gott sei mir gnädig

---

Kantate für Soli, Chor  
Orchester und Orgel

Urtextausgabe  
herausgegeben von / edited by  
Dietrich Krüger

Partitur / Full score



DEE sey mir gnädig  
nach ~~dem~~ ~~Witze~~

29.

Violini.

Viola.

Fagotti.

Soprano.

Alto.

Tenore.

Basso.

Voci in Lipsiens.

Continuo a Doppio.

del Sign.

Lubnau.

Dom. Quinquages. 1705.

Dom. Sexages. 1716.

Dom. Miserere. 1722.



112

Continus.

*Sonnata.*

*no mir guäsig.*

*alop.*

*gio.*

*allegro*

*au vir allung.*

*Tutti.*

*Tutti.*

*cap.*

The manuscript features ten staves of handwritten musical notation. The notation includes various note values, rests, and bar lines. Above the staves, there are numerous numbers (e.g., 6, 7, 8, 9, 10) and symbols (e.g., #, b) that likely represent fingerings or specific musical instructions. The word 'Sonnata.' is written in a decorative script at the top left. Other annotations include 'no mir guäsig.', 'alop.', 'gio.', 'allegro', 'au vir allung.', 'Tutti.', and 'cap.'. The paper shows signs of age, with some staining and a slightly irregular edge.

# V o r w o r t

Zur Herstellung der vorliegenden Ausgabe diente die in der Bibliothek der Fürsten- und Landesschule ( Oberschule ) in Grimma/Sa. befindliche Handschrift ( Sign. U. 2. 3 ), die Herr Studienrat Günter Werner dem Herausgeber dankenswerterweise zugänglich machte. Scherings Abdruck dieser Kantate in DDT 58/58 konnte mit dem kalligraphischen Manuskript nur zum Vergleich herangezogen werden. Dabei mußte festgestellt werden, daß die Veröffentlichung dieser Kantate im Band 58/59 DDT in der Übernahme der autographen Bezifferung Fehler aufweist. Besonders hat sich Arnold Schering dadurch von der Handschrift entfernt, daß er im VII. Satz „ Laß mich hören “ die Solo- und Chorstimmen zu einem vierstimmigen Chorsatz zusammenzog. Die vorliegende Ausgabe bringt daher Kuhnaus Kantate „ Gott sei mir gnädig “ erstmalig als Urtext. Kleine, ganz offensichtliche Schreibfehler im Manuskript Kuhnaus wurden stillschweigend berichtigt. Die Aussetzung der bezifferten Continuostimme für die Orgel besorgte der Herausgeber.

Arolsen, im April 1957

Dietrich Krüger

*Johann Kuhnau ( 1660—1722 ) erhielt seine erste Ausbildung in Dresden, wo er nahezu 10 Jahre hindurch Gelegenheit hatte, als Crucianer die hervorragendsten Meister der deutschen und italienischen Chormusik kennen zu lernen. Nach Abschluß seines juristischen Studiums wird Kuhnau Organist an der Thomaskirche Leipzig und rückt 1702 in das Kantorat dieser Kirche auf. Diese Stelle verwaltete er bis zu seinem Tode. Eine überaus große Anzahl kirchenmusikalischer Werke entstanden in dieser Zeit und fanden ihren Platz in den Gottesdiensten. Zu den wertvollsten Kompositionen wird ohne Zweifel die Kantate „ Gott sei mir gnädig “ gehören, die auf breite und wirkungsvolle Tutti und Soli aufgebaut ist. Eigenartig berührt die Tatsache, daß der Meister nur den Instrumentalbau des Streichorchesters durch ein Blasinstrument ( Fagott ) verstärken läßt. Dem damaligen Gebrauch zufolge wird es auch heute möglich sein, die Soli durch tüchtige Choristen ausführen zu lassen.*

# Gott, sei mir gnädig

Johann Kuhnau  
1660–1722

## I. SONATA

Violino I  
Violino II  
Viola I  
Viola II  
Fagotto

Coro eripieno  
Soprano  
Alto  
Tenore  
Basso

6<sup>b</sup> 4 4 3 7 6<sup>b</sup> 4 4 3 7 6

Gott, sei mir gnä - dig, sei mir gnä - - dig, sei mir gnä - -

Gott,

Gott, Gott,

- dig  
Gü - te,  
nach dei - ner Gü - te, nach dei -  
dei - ner Gü - te,  
nach dei - ner  
dig nach dei - ner Gü - te, nach  
nach

*Tutti*  
*Tutti*  
*Tutti*  
*Tutti*

6 4 3 5 6 5 4 5 5 6 5 6

til - ge mei - ne Sün - de,  
und til - ge mei - ne Sün - de.  
te und til - ge mei - ne Sün - de,  
Sün - de.  
- te und til - ge mei - ne Sün - de,  
Gü - te und til - ge mei - ne Sün - de,

5 # b 5 4 # 4 b 6 b 6 7 b 4 6 7 b 4

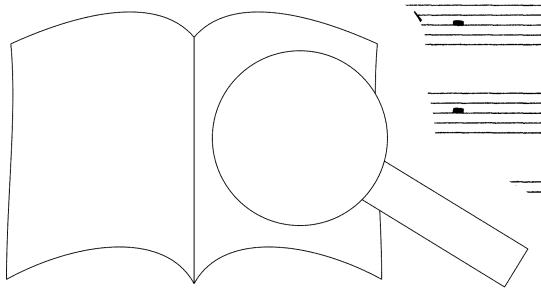

Nach dei - ner gro - ß - it, Barmher - zig - heit, Barm - her -

gro - ßen Barm - her - zig - heit, Barm - her -

Nach dei - ner gro

*Adagio*

zig - heit, Barm - her - zig - heit

rm - her - zig - heit, zig - heit

heit, Barm - her - zig - heit, B

nen Barm - her - zig - heit,

6 6 7 6 6 7 6 6 4 7

*Adagio*

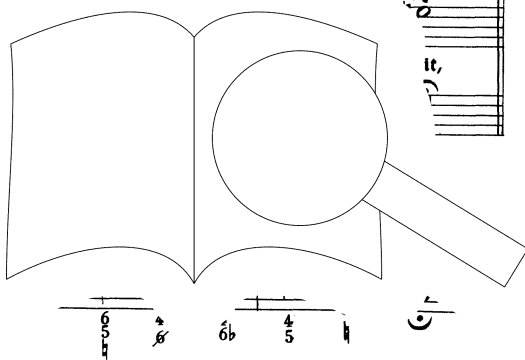

PROBEPARTITUR

Ausgabequalität gegenüber Original evtl. gemindert • Evaluation Copy - Quality may be reduced • Carus-Verlag

II.

Violino I  
Violino II  
Viola I  
Viola II  
Fagotto  
Alto  
Organo  
Violoncello

6

14

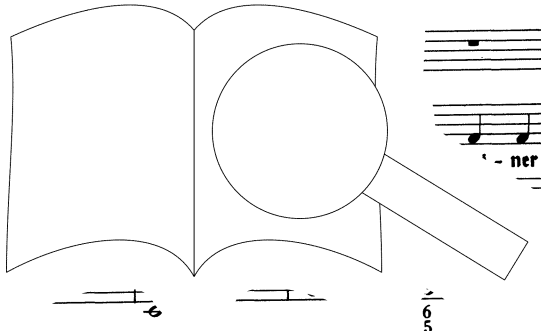



Mit - fe - tat, Mit - fe - tat, Mit - fe - tat und ret -

4 3 6b b 8 7 4 3 6

ret - ni - ge mich von mei - ner

6 b 6 6 b 4

Sün - . nei - ner Sün - - de,

# 5 5 4 # b

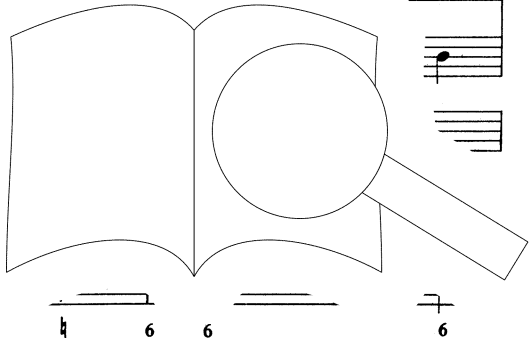

Ausgabequalität gegenüber Original evtl. gemindert • Evaluation Copy - Quality may be reduced • Carus-Verlag

und rei - ni - ge, rei - ni - ge mich von mei - ner

Sün - de, von mei - ner Sün -

III. REZITAT

Violino I

Violino II

Viola I

Violoncello

Denn ich er - ken - ne mei - ne Mit - fe - tat

PROBEPARTITUR

Ausgabequalität gegenüber Original evtl. gemindert • Evaluation Copy - Quality may be reduced • Carus-Verlag

IV.

Violino I  
Violino II  
Viola I  
Viola II  
Fagotto  
Soprano  
Alto  
Tenore  
Basso  
Organo  
Vcllo

*Solo*  
An dir al-lein, an r  
ich ge-fün-di-get, hab ich ge-fün-di-get.

*cap.*  
An dir  
*cap.*

ich ge-fün-di-get, hab ich ge-fün-di-get und ü-bel, und  
fün-di-get, hab ich ge-fün-di-bel, und  
ich ge-fün-di-get, hab ich ge-fün-el, und  
ein hab ich ge-fün-di-get, hab ich ge-fün-nd

*Tutti*

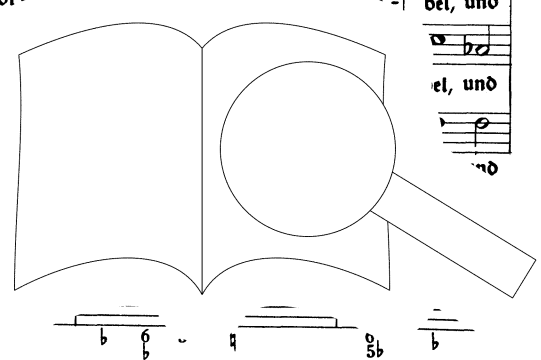

Musical score for the first system, featuring vocal lines and piano accompaniment.

Musical score for the second system with German lyrics: "ü - bel vor dir, vor" and "auf".

Musical score for the third system, primarily instrumental piano accompaniment.

Musical score for the fourth system with German lyrics: "daß dir", "auf daß du recht be", "in deinen Worten", and "auf daß".

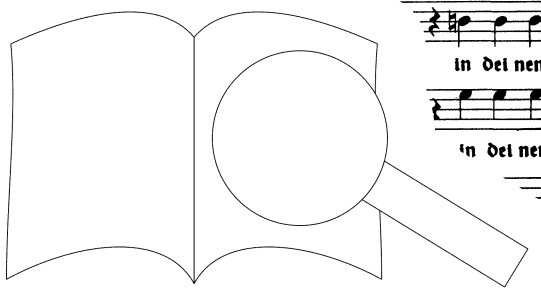

senza rip.

Wor-ten, in deinen Wor-ten, und rein. bleibst, wenn du ge-richtet mi-

Wor-ten, in deinen Wor-ter

Wor-ten, in deine

Wor-ten,

- Kb. + Kb.

und rein, rein blei- best, wenn

und rein, rein - best, wenn

und rein, und rei

und rein, rei

est, wenn

wenn

du ge - rich - tet wirst, wenn du ge - rich - tet wirst.

du ge - rich - tet wirst, wenn du ge - rich - tet wirst.

du ge - rich - tet wirst, wenn du ge - rich - tet wirst, wenn du ge - rich - tet wirst.

du ge - rich - tet wirst, wenn du ge - rich - tet wirst, wenn du ge - rich - tet wirst.

7 6 4 3 5

V.

Violino I *p*

Violino II *p*

Viola I

Viola II

Fagotto

Soprano

Alto

Ich bin aus sünd - li - chen Sa - men ge - zeu - get

Violoncello

6 5 4

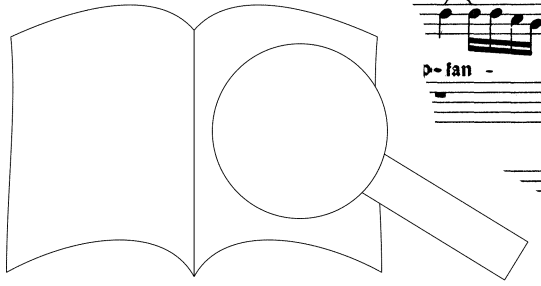

gen in Sün-den emp-fan-gen

*Solo*

Siehe, r

Vah.

ur

6 6 5 # 6# 6 6

die im Verborg-nen liegt, die im Verborg-nen liegt, Ve

# 6 6 7 6 6 7 6 5 5 6 # 7 6

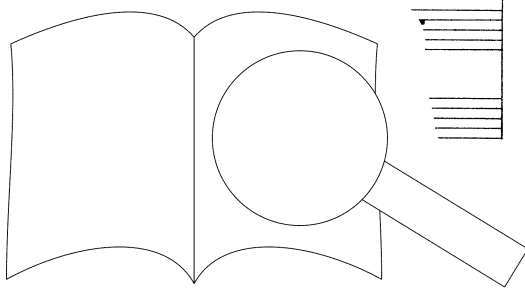

PROBEBE PARTFÜR

Ausgabequalität gegenüber Original evtl. gemindert • Evaluation Copy - Quality may be reduced • Carus-Verlag

Musical score for measures 17-20. It includes vocal staves and piano accompaniment. The piano part features a prominent triplet pattern in the bass line.

Musical score for measures 21-24. It includes vocal staves and piano accompaniment. The piano part features a prominent triplet pattern in the bass line. Lyrics are present below the vocal staves.

Musical score for measures 25-28. It includes vocal staves and piano accompaniment. The piano part features a prominent triplet pattern in the bass line.

Musical score for measures 29-32. It includes vocal staves and piano accompaniment. The piano part features a prominent triplet pattern in the bass line.

Musical score for measures 33-36. It includes vocal staves and piano accompaniment. The piano part features a prominent triplet pattern in the bass line. Lyrics are present below the vocal staves.

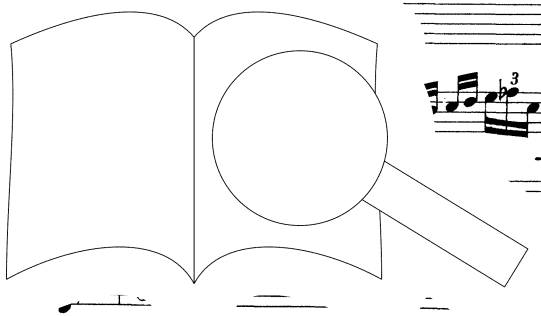

PROBE-PARTITUR

Ausgabequalität gegenüber Original evtl. gemindert • Evaluation Copy - Quality may be reduced • Carus-Verlag



ten die heim-lich, die heim-lich Weisheit, die heim-lich

6 7 6 4

VI.

Violino I

Violino II

Viola I

Viola II

Fagotto

Soprano

Alto

Violoncello

*tasto solo*

*dà capella*

Ent - fündi - ge mich mit I - fo -

- ge mich mit I - fo - pen, daß ich

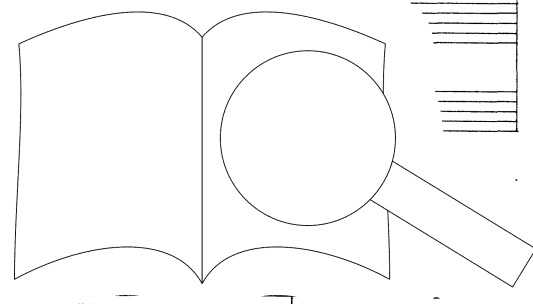

pen, daß ich rein wer - *Tutti* de, daß ich rein wer - - - -

de, daß ich rein - - - - de, daß ich rein wer -

*dà capella* *Tutti* Ent - fún - dt - ge

- ge mich mit I - fo - pen, daß ich rein wer -

6 b 6 7 & 2 6

de,

wer -

ich rein wer -

mich mit I - fo - pen, daß ich rein wer -

6 b 6h 6h 5 6

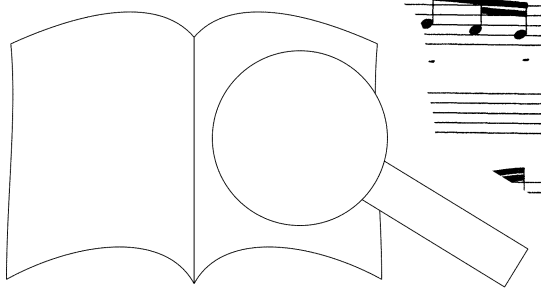

PROBEPARTITUR

Ausgabequalität gegenüber Original evtl. gemindert • Evaluation Copy - Quality may be reduced • Carus-Verlag

de, daß ich rein wer - de, rein  
 de, daß ich rein wer  
 de, daß ich re'  
 di - ge mich mit I - lo - pen, daß

5 6 6 7 6

wer - de  
 fche mich, roa -  
 fche mich, roa -  
 fche mich, roa -  
 fche mich, roa -  
 fche mich, roa -

Musical score for the first system, measures 18-22. It includes staves for vocal line and piano accompaniment.

Musical score for the second system, measures 23-27. It includes vocal lines with lyrics and piano accompaniment.

Lyrics: - sche mich, daß ich schneer  
- sche mich, daß ich schneer  
- sche mich  
roa - - sche, roa -  
schneerweiß wer - de,  
roa - ro.

Musical score for the third system, measures 28-32. It includes piano accompaniment staves.

Musical score for the fourth system, measures 33-37. It includes vocal lines with lyrics and piano accompaniment.

Lyrics: - daß ich schneerweiß wer - - de.  
sche mich, daß ich schneerweiß wer -  
- sche mich, daß ich. schneerweiß  
- sche, roa -sche mich, daß ich schneerweiß

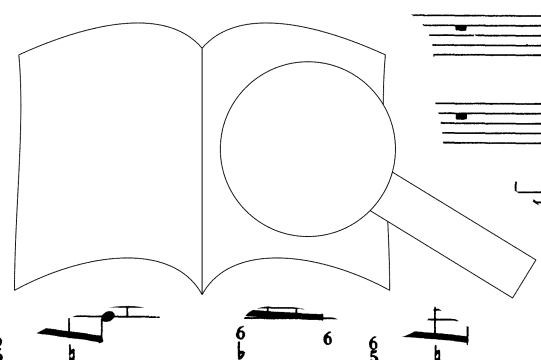

PROBEPARTITUR  
Ausgabequalität gegenüber Original evtl. gemindert • Evaluation Copy - Quality may be reduced • Carus-Verlag

VII.

*poco allegro*

Violino I. II.  
Viola I. II.  
Fagotto

Soprano  
Alto  
Tenore

Laß mich hö - ren Freud

Soprano  
Alto  
Tenore  
Basso

Or

*poco allegro* 6 6 5 # 6

freud und Won - ne.

6 6 # 6 & 6 5 # + Kb. 6

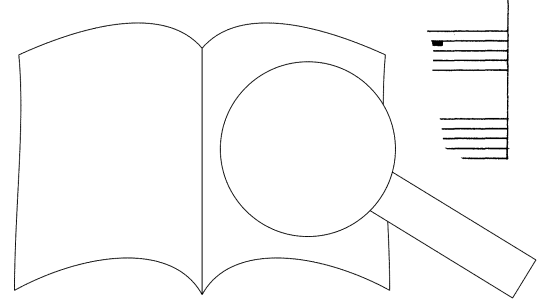

Ausgabequalität gegenüber Original evtl. gemindert • Evaluation Copy - Quality may be reduced • Carus-Verlag

15

Musical score for measures 15-18. The vocal line starts with a treble clef and a key signature of one flat. The piano accompaniment is in bass clef. The music consists of eighth and sixteenth notes in the vocal line and chords and moving lines in the piano part.

Four empty musical staves for measures 19-22, consisting of two vocal staves and two piano accompaniment staves.

Four empty musical staves for measures 23-26, consisting of two vocal staves and two piano accompaniment staves.

Musical score for measures 27-30. The vocal line has lyrics: "Laß mich hören". The piano accompaniment includes fingerings: #, 6, #, #, 5, #.

Four empty musical staves for measures 31-34, consisting of two vocal staves and two piano accompaniment staves.

Musical score for measures 35-38. The vocal line has lyrics: "Laß mich hören". The piano accompaniment includes fingerings: #, 6, #, #, 5, #.

Four empty musical staves for measures 39-42, consisting of two vocal staves and two piano accompaniment staves.

Musical score for measures 43-46. The vocal line has lyrics: "Laß mich hören". The piano accompaniment includes fingerings: Kb., 6, 6, 6, 5, 6, 6, 5, 6, 6, 5, 6.

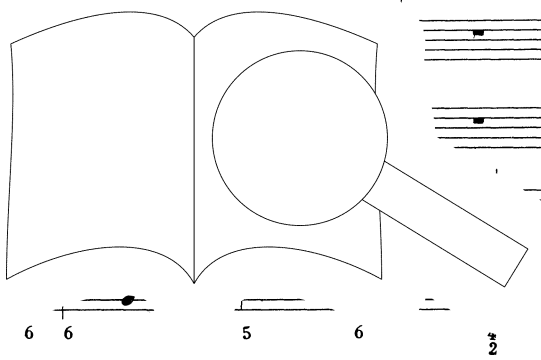

laß mich hö - ren. Freud und Won -

laß mich hö - ren. Freud und ne.

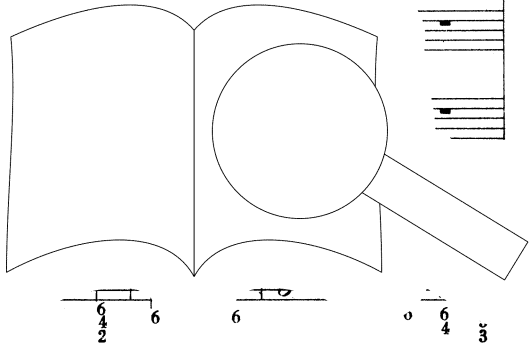

PROBEBE PARTITUR

Ausgabequalität gegenüber Original evtl. gemindert • Evaluation Copy - Quality may be reduced • Carus-Verlag

*Tutti*  
 Laß mich hö-ren Freud und  
*Tutti*  
 Laß mich hö-ren Freud und Won-ne, Freud und  
*in rip.*  
 Laß mich hö-ren - ne, Freud und Won-ne, Freud und  
*in rip.*  
 Laß mich l. and Won-ne, Freud und Won-ne,  
 reud und Won-ne, Freud und Won-ne,  
 ren Freud und Won-ne, Freud und Won  
 ach hö-ren Freud und Won-ne, Freud und

6 8 7 # 5 6

Won-ne, F  
 Won-  
 Won-  
 reud,  
 Freud, und Won-ne. Freud,  
 Freud, und Won-ne. Freud,  
 Freud, Freud, Freud,  
 Freud, Freud, Freud,  
 Freud, Freud, Freud,  
 Freud, und  
 Freud und  
 Freud und  
 und

# 5 1

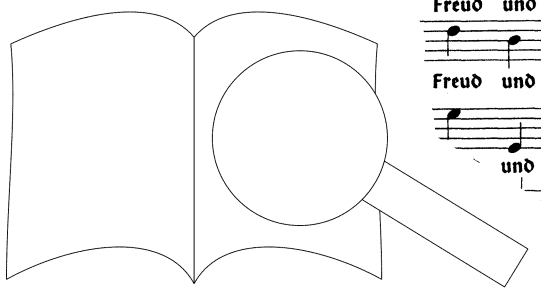

PROBEPARTITUR  
 Ausgabegüte gegenüber Original evtl. gemindert • Evaluation Copy - Quality may be reduced • Carus-Verlag



ne. Freud und Won - ne.  
 ren Freud und Won - ne.  
 mich hö - ren Freud und Won - ne.  
 Won - ne, Freud Laß mich hö - ren Freud und Won -  
 Won - ne, on - ne. Laß mich hö - ren Freud und Won  
 Won - ne, .o Won - ne. Laß mich hö - ren Freud ur  
 Won - reud und Won - ne. Laß mich hö - ren Fr

5 6 6 6

III. *più allegro*

V. .no I  
 Violino II  
 Viola I  
 Viola II  
 Fagotto  
 Soprano *più al'*  
 Alto  
 ab die Ge - bei - ne fröh -  
*tasto solo*

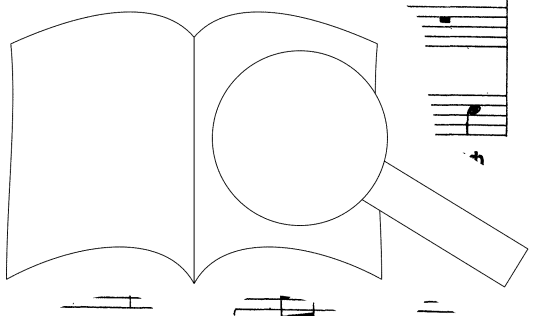

Musical score system 1, measures 1-4. Treble and bass staves with piano accompaniment.

Musical score system 2, measures 5-8. Includes vocal line with lyrics and piano accompaniment. Lyrics: *in rip.* Daß die fröhlich, fröhlich, überlich, lich.

Musical score system 3, measures 9-12. Piano accompaniment.

Musical score system 4, measures 13-16. Includes vocal line with lyrics and piano accompaniment. Lyrics: betne fröhlich, fröhlich, fröhlich, fröhlich.

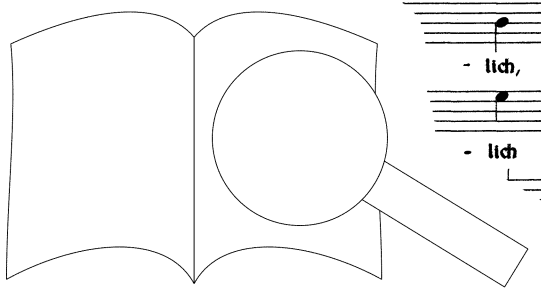

PROBEPARTITUR

Ausgabequalität gegenüber Original evtl. gemindert • Evaluation Copy - Quality may be reduced • Carus-Verlag

Musical score for the first system on page 21, including vocal and piano parts.

Musical score for the second system on page 21, including vocal parts with lyrics and piano accompaniment.

*in rip.*

Daß die Ge - bet - lich mer - den, fröh - lich mer - den, fröh - lich, fröh - lich, fröh - lich, fröh - lich, fröh - lich, fröh - lich,

Musical score for the third system on page 21, including piano accompaniment.

Musical score for the fourth system on page 21, including vocal parts with lyrics and piano accompaniment.

fröh - lich

fröh - lich mer - den, fröh - lich,

den,

Musical score for the fifth system on page 21, including vocal parts with lyrics and piano accompaniment.

Daß die Ge - bet - ne fröh - lich,

5 6# # # 6 6 6 6

fröh - lich, fröh - lich. ... er - den. Daß die Ge - bei - ne fröh -

fröh - lich, fröh lich lich mer - den. Daß die Ge -

- lich mer - den. Daß die

Ge

Vc. 6 #

- lich mer - - den, daß die Ge - bei - - ne fröh - -

- lich, fröh - - lich mer fröh - - lich

- lich mer - - den, fröh - -

lich,

6 6 6 6 4 5

PROBEPARTITUR

Ausgabequalität gegenüber Original evtl. gemindert • Evaluation Copy - Quality may be reduced • Carus-Verlag

Adagio

Adagio

lich wer - den die du zer - schla - -  
 wer - - den, fröh - .n, fröh - lich wer - den die du zer - schla -  
 lich, - - den, fröh - lich wer - den die du  
 wer - - den, fröh - lich wer - den die

Adagio

haft,  
 schla - gen, zer - schla - gen haft,  
 die du zer - schla - gen haft,  
 die du zer - schla - gen haft,  
 die du zer - schla - gen haft.

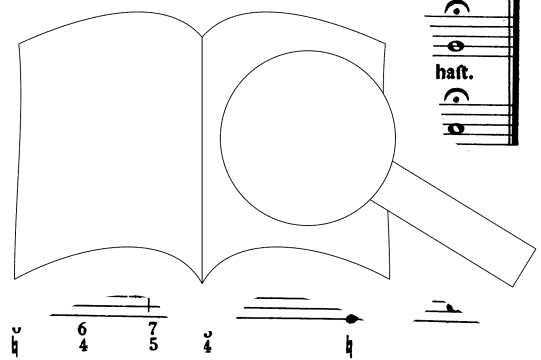

PROBEPARTITUR  
 Ausgabqualität gegenüber Original evtl. gemindert • Evaluation Copy - Quality may be reduced • Carus-Verlag

<b>Altnickol, J. Chr.:</b> Befiehl du deine Wege. Messe und Motetten <i>Norddeutscher Figuralchor, Musica Alta Ripa, J. Straube</i>	83.168	<b>III: Christus</b> op. 97 / Drei Psalmen op. 78; Kyrie in d <i>Kammerchor Stuttgart, F. Bernius</i>	83.105
<b>Bach, C. P. E.:</b> Magnificat · Die Himmel erzählen die Ehre Gottes <i>Basler Madrigalisten, L'arpa festante, F. Näf</i>	83.421	<b>IV: Wie der Hirsch schreit</b> Der 42. Psalm, Der 114. Psalm, Lauda Sion op. 73 <i>Dt. Kammerphilharmonie, Kammerchor Stuttgart, F. Bernius</i>	83.202
<b>Bach, J. L.:</b> Das ist meine Freude <i>Ex Tempore Gent, Orpheon Consort, F. Heyerick</i>	83.187	<b>V: Denn er hat seinen Engeln befohlen</b> Drei Kirchenstücke op. 23; Jauchzet dem Herrn op. 69,2; Kyrie, Gloria und Sanctus aus der „Deutschen Liturgie“; Sechs Sprüche zum Kirchenjahr; Vespergesang op. 115 <i>Kammerchor Stuttgart, F. Bernius</i>	83.203
<b>Bach, J. S.:</b> Solokantaten mit Emma Kirkby <i>Emma Kirkby, Freiburger Barockorchester</i>	83.302	<b>VI: Verleih uns Frieden:</b> Psalm 115 und 4 Choralkantaten <i>Kammerchor Stuttgart, Dt. Kammerphilharmonie, Stuttgarter Kammerorchester, F. Bernius</i>	83.204
– <b>Messe in h-Moll</b> BWV 232	83.211	<b>VII: Hebe deine Augen auf:</b> O beata et benedicta, Drei Motetten Te Deum, Zwei geistliche Lieder op. 112 u. a. <i>Kammerchor Stuttgart, F. Bernius</i>	83.206
– <b>Osteroratorium · C. P. E. Bach: Danket dem Herrn · Heilig</b> <i>Kammerchor Stuttgart, Barockorchester Stuttgart, F. Bernius</i>	83.212	<b>VIII: Magnificat:</b> Magnificat in D, Jesu meine Freude, u. a. <i>Kammerchor Stuttgart, Dt. Kammerphilharmonie, F. Bernius</i>	83.216
– <b>Vom Himmel hoch.</b> Weihnachtliche Musik von Bach <i>Kammerchor der Frauenkirche Dresden, M. Grünert</i>	83.233	<b>XI: Herr Gott, dich loben wir:</b> Psalmen <i>Kammerchor Stuttgart, Dt. Kammerphilharmonie, F. Bernius</i>	83.217
<b>Bachs Schüler.</b> Motetten / Vocal Concert Dresden, <i>Dresdner Instrumental-Concert, P. Kopp</i>	83.263	– <b>X: Lobgesang op. 52</b> <i>Kammerchor Stuttgart, Dt. Kammerphilharmonie, F. Bernius</i>	83.213
<b>Brahms, Vokalmusik</b> (bislang 5 CDs)		– <b>XI: Paulus op. 36</b> <i>Kammerchor Stuttgart, Dt. Kammerphilharmonie, F. Bernius</i>	83.214
– <b>I: Geistliche Chormusik</b> <i>The Schütz Choir of London, Roger Norrington</i>	83.117	– <b>XII: Elias op. 70</b> <i>Kammerchor Stuttgart, Dt. Kammerphilharmonie, F. Bernius</i>	83.215
– <b>II: Weltliche Chormusik I:</b> op. 42; op. 62; op. 92; <i>Kölner Kammerchor, P. Neumann</i>	83.107	<b>Mendelssohn / Stegmann: Lieder mit Worten</b> <i>Berliner Vokalensemble, Bernd Stegmann</i>	97.050/99
– <b>III: Liebeslieder-Walzer</b> (Weltliche Chormusik II) op. 52; op. 64,2; op. 65; op. 112 <i>Kölner Kammerchor, P. Neumann</i>	83.118	<b>Mozart: Requiem</b> (Beyer) <i>Kammerchor Stuttgart, Frieder Bernius</i>	83.207
– <b>IV: Geistliche Chormusik. Warum ist das Licht · Motetten</b> <i>Kammerchor Stuttgart, F. Bernius</i>	83.201	<b>Paër, F.:</b> Missa piena in d <i>Dresdner Kreuzchor, Staatskapelle Dresden, R. Kreile</i>	83.246
– <b>V: Ein deutsches Requiem op. 45</b> <i>Klass. Philharmonie, Kammerchor Stuttgart, F. Bernius</i>	83.200	<b>Pohle, D.:</b> Wie der Hirsch schreyet. Musica sacra <i>L'arpa festante, R. Voskuilen</i>	83.413
<b>Bruckner: Messe in e · Rheinberger: Requiem in Es</b> <i>Kammerchor Saarbrücken, G. Grün</i>	83.414	<b>Rheinberger: Musica sacra</b> (bislang 7 CDs)	
<b>Charpentier, M.-A.:</b> Noël. Weihnachtskantaten <i>Solistenensemble Stimmkunst, Ensemble 94, K. Johannsen</i>	83.196	– <b>I: Der Stern von Bethlehem</b> op. 164 <i>Chor des Bayerischen Rundfunks, Symphonie-Orchester Graunke, R. Heger</i>	83.111
<b>Gatti, L.:</b> Schöpfungsmesse · <b>J. Haydn: Schöpfungsmesse</b> <i>Dresdner Kreuzchor, Dresdner Philharmonie, R. Kreile</i>	83.245	– <b>II: Cantus Missae</b> op. 109; Hymne op. 35; Stabat Mater op. 138; Abendlied op. 69,3; Fünf Hymnen op. 140 / <i>Kammerchor Stuttgart, F. Bernius</i>	83.113
<b>Händel, G. F.:</b> Acis und Galatea (Bearbeitung von Mendelssohn) <i>NDR Chor, FestspielOrchester Göttingen, N. McGegan</i>	83.420	– <b>III: Romantische Kirchenmusik für Männerchor</b> <i>Collegium vocale Limburg, Eberhard Metternich</i>	83.125
– <b>Alexander's Feast HWV 75 · Ode for St. Cecilia's Day HWV 76</b> <i>Kölner Kammerchor, Collegium Cartusianum, P. Neumann</i>	83.424	– <b>IV: Missae et Cantiones</b> Messe in f op. 159; 6 religiöse Gesänge op. 157; Requiem in d op. 194 / <i>Frankfurter Kantorei, W. Schäfer</i>	83.140
– <b>Israel in Egypt HWV 54</b> <i>Vocalensemble Rastatt, Les Favorites, H. Speck</i>	83.423	– <b>V: Abendlied</b> Fünf Motetten op. 40, Passionsgesang op. 46, Drei geistl. Gesänge op. 69, Missa in F op. 117, Osterhymne op. 134 <i>Vancouver Cantata Singers, J. Fankhauser</i>	83.146
– <b>Jephtha HWV 70 / Kammerchor der Frauenkirche,</b> <i>Dresdner Barockorchester, M. Grünert</i>	83.422	– <b>VI: Missa et Hymni · Frauenchöre</b> Hymne „Wie lieblich“ op. 35, Drei lateinische Hymnen op. 96, Sechs Hymnen op. 118, Messe in Es op. 155 <i>Elektra Vancouver, M. Edmundsen, D. Loomer</i>	83.145
– <b>Messiah HWV 56</b> <i>Kammerchor Stuttgart, Barockorchester Stuttgart, F. Bernius</i>	83.219	– <b>VII: Christus factus est / Missae in A op. 126 und G op. 151,</b> 9 Advent-Motetten op. 176 <i>Vocalensemble Rastatt, H. Speck</i>	83.158
– <b>Neun deutsche Arien</b> <i>Monika Mauch, L'arpa festante, R. Voskuilen</i>	83.426	– <b>Dennoch singt die Nachtigall / Secular choral music</b> <i>Vocalensemble Rastatt, H. Speck</i>	83.157
– <b>O praise the Lord.</b> Psalms and Anthems <i>Gli Scarlattisti, Capella Principale, J. Arnold</i>	83.412	– <b>Vom Goldenen Horn</b> <i>Freiburger Vokalensemble, W. Schäfer</i>	83.177
– <b>Samson HWV 57</b> <i>NDR Chor, FestspielOrchester Göttingen, N. McGegan</i>	83.425	<b>Rosengart, Æ.: Te Deum laudamus</b> <i>Orpheus Vokalensemble, Ars Antiqua Austria, J. Essl</i>	83.168
– <b>Saul HWV 53 / Dresdner Kammerchor,</b> <i>Dresdner Barockorchester, H.-Chr. Rademann</i>	83.243	<b>Saint-Saëns: Oratorio de Noël</b> <i>Vocalensemble Rastatt, Les Favorites, H. Speck</i>	83.352
– <b>Solomon HWV 67 / Winchester Cathedral Choir,</b> <i>FestspielOrchester Göttingen, N. McGegan</i>	83.242	<b>Schein: Israelsbrunnlein</b> <i>Dresdner Kammerchor, H.-Chr. Rademann</i>	83.153
<b>Haydn, Joseph: Missa Cellensis</b> <i>Anima Eterna, J. van Immerseel</i>	83.247	<b>Schubert: Sakontala D 701.</b> Oper in 2 Akten <i>Kammerchor Stuttgart, Dt. Kammerphilharmonie, F. Bernius</i>	83.218
<b>Hohes Lied: Daniel-Lesur, Fasch, Ravel, Debussy, Schumann</b> <i>Kammerchor Stuttgart, F. Bernius</i>	83.222	– <b>Messe in As / Stuttgarter Kantorei, Kay Johannsen</b>	83.436
<b>Homilius: Musik an der Frauenkirche Dresden · Kantaten I</b>	83.183	– <b>Messe in Es · Mozart: Vesperae solennes de Confessore</b> <i>Staatsopernchor, Staatskapelle Dresden, Sir Charles Mackerras</i>	83.249
– <b>Johannespassion</b> <i>Dresdner Kreuzchor, Dresdner Barockorchester, R. Kreile</i>	83.261	<b>Schütz, H.: Geistliche Chor-Music 1648</b> (Gesamteinspielung) <i>Dresdner Kammerchor, H.-Chr. Rademann</i>	83.232
– <b>Passionskantate · Kantaten III: „Ein Lämmlein geht“</b> <i>Basler Madrigalisten, Neue Düsseldorfer Hofmusik, F. Näf</i>	83.262	<b>Telemann: Ein feste Burg.</b> Vocal and Instrumental Music <i>Vocalensemble Rastatt, Les Favorites, Holger Speck</i>	83.166
– <b>Weihnachten an der Dresdner Frauenkirche:</b> Kantaten II <i>Körnerscher Sing-Verein Dresden, Dresdner Instrumental-Concert, P. Kopp</i>	83.170	– <b>Perpetuum mobile.</b> Cantatas & Chamber Music <i>Balthasar-Neumann-Ensemble, H. Tol</i>	83.165
– <b>Motetten / Kammerchor Stuttgart, F. Bernius</b>	83.210	– <b>Göttlichs Kind.</b> Advents- und Weihnachtsmusik <i>solistenensemble Stimmkunst, Ensemble 94, K. Johannsen</i>	83.180
– <b>Weihnachtsoratorium · Jacobi: Der Himmel steht</b> <i>Sächsisches Vocalensemble, Virtuosi Saxoniae, L. Güttler</i>	83.235	<b>Weihnachten am Dresdner Hof.</b> Heinichen, Ristori, Schürer <i>Körnerscher Sing-Verein, Instr.-Concert Dresden, P. Kopp</i>	83.169
<b>Keiser, R.:</b> Weihnachtsoratorium · <b>Graupner: Magnificat</b> <i>Rastatter Hofkapelle, J. Ochs</i>	83.417	<b>Zelenka: Missa Dei Patris</b> <i>Kammerchor Stuttgart, Barockorchester Stuttgart, F. Bernius</i>	83.209
<b>Knecht, J. H.:</b> Die Aeolsharfe. Romantische Oper in 4 Akten <i>Kammerchor Stuttgart, Hofkapelle Stuttgart, F. Bernius</i>	83.220		
<b>Le Grazie Veneziane.</b> Music from the Ospedali / Vocal Concert <i>Dresden, Dresdner-Instrumental-Concert, P. Kopp</i>	83.264		
<b>Mendelssohn: Ein Sommernachtstraum</b> Schauspielmusik op. 21 / 61 / <i>Frauenstimmen des Kammerchors Stuttgart, Barockorchester Stuttgart, F. Bernius</i>	83.205		
– <b>Auf Flügeln des Gesanges.</b> Lieder <i>Hans-Jörg Mammel, Arthur Schoonderwoerd</i>	83.430		
<b>Mendelssohn Kirchenwerke</b> mit F. Bernius (Gesamteinspielung)			
– <b>I: Hör mein Bitten / Kyrie in c, Geistliches Lied op. 96,1, Hora est</b> u. a. <i>Ensemble '76, Kammerchor Stuttgart, F. Bernius</i>	83.101		
– <b>II: Vom Himmel hoch, Te Deum, Ave maris stella</b> <i>Kammerchor Stuttgart, Württembergisches Kammerorchester Heilbronn, F. Bernius</i>	83.104		