

Anton
BRUCKNER

Messe e-Moll

WAB 27

Zweite Fassung / Second version 1882

Coro (SSAATTBB)

2 Oboi, 2 Clarinetti, 2 Fagotti, 4 Corni, 2 Trombe, 3 Tromboni

herausgegeben von / edited by
Dagmar Glüxam

Urtext

Klavierauszug / Vocal score
Claus-Dieter Ludwig



Carus 27.093/03

Inhalt / Contents

Vorwort	2
Foreword	3
Kyrie (Coro SSAATTBB)	4
Gloria (Coro)	12
Credo (Coro)	22
Sanctus (Coro)	41
Benedictus (Coro SSATTBB)	44
Agnus Dei (Coro SSAATTBB)	54

In der vorliegenden Ausgabe wurden zwei unterschiedliche Probebuchstaben verwendet /
The present edition employs two different types of rehearsal letters:

1) Die originalen Probebuchstaben / *The original rehearsal letters*

Quadrat / *Square*: **A**

2) Die abweichenden Probebuchstaben in anderen Ausgaben /
The differing rehearsal letters in other editions

Kreis / *Circle*: **A**

Zu diesem Werk liegt folgendes Aufführungsmaterial vor:
Partitur (Carus 27.093), Klavierauszug (Carus 27.093/03),
Klavierauszug XL Großdruck (Carus 27.093/04),
Chorpartitur (Carus 27.093/05), komplettes Orchestermaterial
(Carus 27.093/19).

The following performance material is available:
full score (Carus 27.093), vocal score (Carus 27.093/03),
vocal score XL in larger print (Carus 27.093/04),
choral score (Carus 27.093/05), complete orchestral material
(Carus 27.093/19).

Vorwort

Schon als Kind wurde Anton Bruckner durch seinen musikbegeisterten Vater, den Schullehrer Anton Bruckner (1791–1837) zur Mitwirkung – u. a. auch als Hilfsorganist – bei verschiedenen musikalischen Aufgaben im Kirchendienst herangezogen. In den Jahren 1835–36 bekam Bruckner Unterricht in Orgelspiel, Musiktheorie und Generalbass bei seinem Firmpaten Johann Baptist Weiß, durch den er auch bedeutende kirchenmusikalische Werke von J. S. Bach, W. A. Mozart oder J. Haydn kennenlernen konnte. Eine weitere Möglichkeit, sich mit dem Messrepertoire des 18. und 19. Jahrhunderts bekannt zu machen, bot sich dem jungen Bruckner im Augustiner-Chorherrenstift St. Florian. Dort wurde er nach dem frühen Tod des Vaters mit dreizehn Jahren als Sängerknabe aufgenommen und erhielt auch eine umfassende musikalische Ausbildung. Einen weiteren wichtigen Aspekt bildet in diesem Kontext seine gründliche Auseinandersetzung mit dem Kontrapunkt. Im Juli 1855 wurde Bruckner schließlich als ausgezeichnete Organist und vielversprechender Komponist zum Kontrapunktschüler des einflussreichen österreichischen Musiktheoretikers, Musikpädagogen, Dirigenten, Komponisten und Organisten Simon Sechter (1788–1867). Dieser Unterricht, der mitunter über Briefkontakt abgehalten wurde, dauerte bis 1861 an und mündete in Bruckners bravourös bestandener theoretischer wie praktischer Prüfung, die er am 19. und 21. November 1861 vor einer von Sechter geleiteten Kommission am Konservatorium der Gesellschaft der Musikfreunde in Wien abhielt und die ihn zu einer Lehrtätigkeit an Konservatorien befähigte.

Die Entstehung der *Messe in e-Moll* (WAB 27) geht auf den Diözesanbischof von Linz Franz Joseph Rudigier (1811–1884) zurück, der Bruckner im Sommer 1866 beauftragte, anlässlich des Baus des neugotischen Doms Mariä-Empfängnis in Linz eine Messe zu komponieren. Im August 1866 begann Bruckner mit der Komposition der *Messe in e-Moll*, die er am 25. November vollenden konnte. Die Aufführung der Messe, die Bruckner eigenhändig dem Initiator dieses Werkes, Bischof Rudigier, widmete, fand jedoch erst drei Jahre später statt, am Fest des hl. Michael am 29. September 1869 zur Einweihung der Votivkapelle des neuen Doms auf dem Domplatz in Linz.

In der Zeit zwischen 1874 und 1879, also nach der Vollendung der (dritten) *Messe in f-Moll* (WAB 28, 1867) und der 3. sowie 4. Symphonie (WAB 103, 1873; WAB 104, 1874) führte Bruckner in einigen seiner Werke, darunter auch in seinen drei großen Messen in d-, e- und f-Moll, verschiedene Korrekturen durch. Die erste Revisionsphase der *Messe in e-Moll* fällt in den Sommer 1876, als Bruckner diverse Änderungen im periodischen Aufbau durch Taktwiederholungen oder Kürzungen sowie in der Melodieführung und Instrumentation vornahm. Auch diesmal sollte es noch weitere drei Jahre dauern, bis die Messe in ihrer veränderten Gestalt aufgeführt wurde. Es ist zweifelsohne auf den besonders feierlichen Charakter dieses Werkes zurückzuführen, dass die Aufführung der 2. Fassung auch diesmal zu einem besonderen Anlass stattfand, und zwar zum Abschluss der Jahrhundertfeierlichkeiten der Diözese Linz im Alten Dom am 4. Oktober 1885. Dreißig Jahre nach der Uraufführung, am 17. März 1899, fand die erste vollständige konzertante Aufführung im Großen Musikvereinsaal in Wien statt; am 15. Oktober 1899 erklang die Messe auch in der Wiener Votivkirche.

Die *Messe in e-Moll* vereint auf einzigartige Weise den polyphonen A-cappella-Stil mit einer selbstständigen Instrumentalbegleitung. Die Wiederentdeckung der vokalen Polyphonie nach dem Vorbild des 15. und 16. Jahrhunderts geht auf

reformatorsche Bestrebungen zurück, die im Bereich der Kirchenmusik vermehrt im frühen 19. Jahrhundert aufkamen und deren Ziel darin lag, Kirchenmusik von weltlichen Einflüssen wie Bühnenmusik sowie Gesangs- und Instrumentalvirtuosität zu befreien. Eine zentrale Rolle kommt in diesem Zusammenhang dem sog. „Cäcilianismus“ zu, einer Bewegung, die als Reaktion auf die Verweltlichung der Kirchenmusik die Wiederbelebung des gregorianischen Chorals und den A-cappella-Stil in den Vordergrund stellte. Als ein Eingeständnis Bruckners an die reformatorsche Bestrebungen des Cäcilianismus in der e-Moll-Messe könnte zwar das völlige Fehlen der vokalen Solostimmen betrachtet werden, auch diese lässt sich aber durch praktische Gründe der Freiluftaufführung erklären, ähnlich wie die Wahl der Instrumente. Die Instrumentierung für Blasinstrumente – zwei Oboen, zwei Klarinetten, zwei Fagotte, vier Hörner, zwei Trompeten und drei Posaunen – scheint dabei ungewöhnlich zu sein, dennoch konnte durch neueste musikhistorische Forschung gezeigt werden, dass Bruckner hier an eine bestehende Gattungstradition anknüpfen konnte, und zwar an die der höfischen Harmoniemusik, die im ausgehenden 18. Jahrhundert vor allem in Wien ihre Hochblüte erlebte. Die Hauptdomäne der Harmonieensembles war zunächst vor allem die Tafel- und Unterhaltungsmusik. Aber bereits Johann Michael Haydn komponierte 1777 seine *Missa Sancti Hieronymi* (MH 254) für Soli, Chor, vier Oboen, zwei Fagotte, drei Posaunen und Basso continuo. Zu einem weiteren Aufschwung der bläserbegleiteten Kirchenmusik kam es in der ländlichen kirchenmusikalischen Praxis in der ersten Hälfte des 19. Jahrhunderts durch die Beteiligung von bestehenden Blasmusikkapellen an der kirchlichen Liturgie.

Für weitere Informationen siehe das Vorwort zur Partitur (Carus 27.093).

Wien, Frühsommer 2019

Dagmar Glüxam

Foreword

Even as a child Anton Bruckner was called upon to participate in various musical tasks in church services, including that of assistant organist by his music-loving father, the school teacher Anton Bruckner (1791–1837). During the years 1835–36 Bruckner received instruction in organ playing, music theory and basso continuo from his sponsor Johann Baptist Weiß, through whom he also became acquainted with significant church music works by J. S. Bach, W. A. Mozart, and J. Haydn. A further opportunity for the young Bruckner to familiarize himself with the mass repertoire of the 18th and 19th centuries opened in the Augustinian monastery of St. Florian, where he was accepted as a choirboy at the age of thirteen after the early death of his father and where he also received comprehensive musical training. Another important aspect in this context is his thorough study of counterpoint. In July 1855 Bruckner, by now an excellent organist and promising composer, finally became a counterpoint student of the influential Austrian music theorist, music teacher, conductor, composer and organist Simon Sechter (1788–1867). These lessons, which were sometimes held by correspondence, lasted until 1861 and culminated in Bruckner's brilliantly passed theoretical and practical examination, which were held on 19 and 21 November 1861 before a commission led by Sechter at the Conservatory of the Gesellschaft der Musikfreunde in Vienna, qualifying him to teach at conservatories.

The origin of the *Mass in E minor* (WAB 27) goes back to the diocesan bishop of Linz Franz Joseph Rudigier (1811–1884), who commissioned Bruckner in the summer of 1866 to compose a mass on the occasion of the construction of the neo-Gothic Cathedral of the Reception of the Virgin Mary in Linz. In August 1866 Bruckner began composing the *Mass in E minor*, which he was able to complete on 25 November. However, the performance of the Mass, which Bruckner dedicated to Bishop Rudigier, the initiator of this work, in his own hand, only took place three years later, on the Feast of St. Michael on 29 September 1869 for the inauguration of the votive chapel of the new cathedral on the cathedral square in Linz.

Between 1874 and 1879, i.e., after the completion of the (third) *Mass in F minor* (WAB 28, 1867) and the Third and Fourth Symphonies (WAB 103, 1873; WAB 104, 1874), Bruckner made various corrections in a number of his works, including his three great Masses in D, E and F minor. The first revision phase of the *Mass in E minor* took place in the summer of 1876, when Bruckner made various changes to the periodic structure by repeating measures or shortening them, as well as to the melody and instrumentation. Once again it was to take another three years for the mass to be performed in the revised version. Thirty years after its first performance, on 17 March 1899, the first complete concert performance took place in the Great Musikverein Hall in Vienna; on 15 October 1899 the Mass was also performed in the Votivkirche in Vienna.

The *Mass in E minor* combines the polyphonic a cappella style with instrumental accompaniment in a unique manner. The rediscovery of vocal polyphony in the style of the 15th and 16th centuries can be traced back to reformatory endeavors in the field of church music, which increasingly emerged during the early 19th century and whose aim was to liberate sacred music from secular influences such as stage music as well as from vocal and instrumental virtuosity (“Cecilianism”). The complete absence of vocal soloists in the E minor Mass could be regarded as a concession Bruckner's to these reformatory efforts, but this, like the choice of instruments, could also be explained by the practical considerations pertaining to an open-air performance. The instrumentation for wind instruments – two oboes, two clarinets, two bassoons, four horns, two trumpets and three trombones – seems unusual, but recent music-historical research has shown that Bruckner was able to fall back on an existing genre tradition. After intensive deployment of various wind ensembles at the Vienna Court Opera in the first half of the 18th century, it was the courtly “Harmoniemusik” (music for wind ensemble) that experienced its heyday at the end of the 18th century, especially in Vienna. Although the principal domain of the Harmoniemusik initially consisted of music to accompany meals and for entertainment, Johann Michael Haydn already wrote his *Missa Sancti Hieronymi* (MH 254) in 1777 for solo voices, choir, four oboes, two bassoons, three trombones and basso continuo. In the first half of the 19th century, a further upswing in church music accompanied by wind instruments occurred in rural church music practice thanks to the participation of existing brass bands in the church liturgy.

Für weitere Informationen siehe das Foreword to the full score (Carus 27.093).

Wien, early summer 2019

Dagmar Glüxam

Translation: Gudrun and David Kosviner

Messe e-Moll

WAB 27
2. Fassung 1882

Anton Bruckner
1824–1896

Kyrie

Klavierauszug: Claus-Dieter Ludwig (*1952)

*** Feierlich** *p cresc.* *f* *cresc.*

Soprano I Ky - ri - e e - le - i - son, Ky - ri - e e - le - i - son, —

Soprano II Ky - ri - e e - le - i - son, Ky - ri - e e - le - i - son, —

Alto I Ky - ri - e e - le - i - son, Ky - ri - e e - le - i - son, —

Alto II Ky - ri - e e - le - i - son, Ky - ri - e e - le - i - son, —

Tenore I

Tenore II

Basso I

Basso II

4 Cori
3 T

cresc.

„NB Kyrie durchaus $\frac{4}{4}$ Takt.“ / original footnote: NB Kyrie
leitung.“ / Accompaniment not obbligato.

Soprano I
 ff *poco a poco cresc.*
 Ky - ri - e e - le - i - son, e - le - i - son,

Soprano II
 ff *poco a poco cresc.*
 Ky - ri - e e - le - i - son, e - le - i - son,

Alto I
 ff *poco a poco cresc.*
 Ky - ri - e e - le - i - son, e - le - i - son,

Alto II
 ff *poco a poco cresc.*
 Ky - ri - e e - le - i - son, e - le - i - son

Coro
 ff *mf*

17
 ff *decresc.*
 Ky - ri - e e - le - i - son.

ff *de*
 Ky - ri - e e - le - i - son.

ff
 Ky - ri - e - le - i - son.

ff *esc.*
 Ky - ri - e - le - i - son.

decresc.

(A)

Tenore I *p cresc.* *f*
 Ky - ri - e e - le - i - son, Ky - ri - e e -

Tenore II *p cresc.* *f*
 Ky - ri - e e - le - i - son, Ky - ri - e e -

Basso I *p cresc.* *f*
 Ky - ri - e e - le - i - son, Ky - ri - e e -

Basso II *p cresc.* *f*
 Ky - ri - e e - le - i - son, Ky - ri - e e -

p cresc. *f* Cor

Soprano I

Soprano II

Alto I

Alto II

cresc. *ff* *de*
 le - i - son, Ky - ri - e

cresc. *ff*
 le - i - son, e - le - i - son.

cresc.
 le - i - son, e - le - i - son.

de
 Ky - ri - e e - le - i - son.

de
 Ky - ri - e e - le - i - son.

de
 Ky - ri - e e - le - i - son.

Coro *ff* *de*

PROBEPARTITUR

Ausgabequalität gegenüber Original evtl. gemindert • Evaluation Copy - Quality may be reduced • Carus-Verlag

40

Soprano I *mf* Chri - - ste e - le - i - son, Chri - ste, -

Soprano II - - ste, Chri - ste e - le - i - son, e - le - i - son, - Chri -

Alto I - - - - ste, Chri - ste, Chri -

Alto II *mf* Chri - ste, Chri - - -

47

Chri - ste, Chri - - - - ste,

- - ste, Chri - ste, Chri -

f ste e - le - i - son, - Chri

ste e

ste,

f Chri - - ste

f Chri - - ste, C

e - le i - son e - le - i -

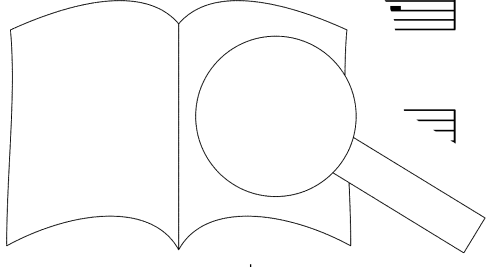

PROBEPARTITUR

Ausgabequalität gegenüber Original evtl. gemindert • Evaluation Copy - Quality may be reduced • Carus-Verlag

Chri - - - ste e - - le - - i - son, Chri -

- - ste e - - le - - i - son, Chri - - ste, Chri - -

Chri - - ste, Chri - - ste e - - le - - i - son,

Chri - - - ste e - - le - - i -

Chri - - - ste, - - le - - i -

e - - le - - i - son, - - ste e - - le - - i -

son, - - son, Chri - - ste,

Chri -

PROBE-PARTITUR

Ausgabequalität gegenüber Original evtl. gemindert • Evaluation Copy - Quality may be reduced • Carus-Verlag

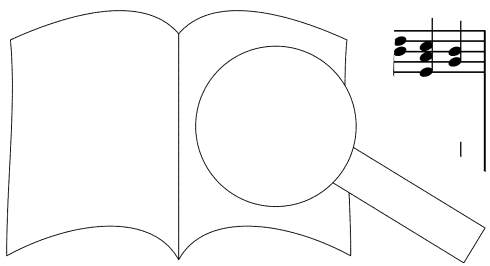

63

ff ste, Chri - - ste, Chri - ste e - le - i -

ff ste, Chri - - ste, Chri - ste e - le - i -

ff e - lei - son, e - - le - i - son, Chri - - ste e - le - i -

ff le - i - son, Chri - ste, Chri - ste, Chri - ste, Chri - ste e - le - i -

ff son, Chri - ste, Chri - - ste, Chri - ste e - le - - - i -

ff son, Chri - ste, Chri - - ste, Chri - ste e - le

Chri - - ste, Chri - ste e - le - i - son, Chri - ste,

ff - ste, Chri - ste, Chri - ste e - le - i - son, Chri

Trb *ff*

73

D

p son. Ky - ri - e e Ky - ri - e e -

p son. Ky - ri - e - Ky - ri - e e - lei - son,

p son. Ky - ri - e - son, *mf* Ky - ri - e

p son. Ky - ri e - i - son, *mf* Ky - ri - e e - le - i -

mf son. Ky - ri - e, *f* Ky -

mf son. - ri -

Soprano I, II

F

pp

le - i - son, Ky - ri - e e - le - i - son, Ky - - -

Alto I, II

p

pp

Ky - ri - e e - le - i - son, e - le - i - son, e - lei - son, e -

Tenore I, II

p

pp

Ky - ri - e e - le - i - son, e - le - i - son, Ky - ri - e, Ky - ri -

Basso I, II

p

pp

Ky - ri - e e - le - i - son, e - lei - son,

Piano accompaniment for measures 99-107, featuring a grand staff with treble and bass clefs. The music includes chords and melodic lines in both hands, with a *pp* dynamic marking.

ri - e, Ky

i - son.

lei - son, e - lei

e - le - i - son.

e, Ky - ri - e e - le - i - son.

lei - son, Ky - ri - e e - le

Piano accompaniment for measures 108-116, continuing the grand staff from the previous page. It includes chords and melodic lines in both hands.

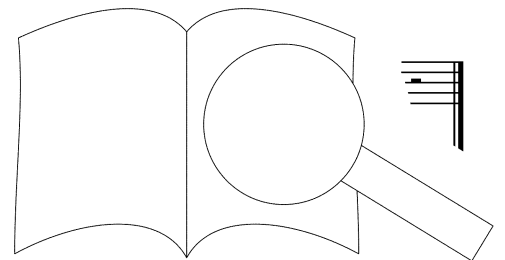

Gloria

Allegro p

Soprano
Et in ter - ra pax ho - mi - ni - bus bo-nae vo - lun - ta - tis.

Alto
Et in ter - ra pax ho - mi - ni - bus bo-nae vo - lun - ta - tis.

Tenore
-

Basso
-

2 Oboi
2 Clarinetti
2 Fagotti
4 Corni
2 Trombe
3 Tromboni

Fg p

8

ff Lau - da - mus te. Be-ne - di - ci-mus te. **p** Ad-o - ra -
ff Lau - da - mus te. Be-ne - di - ci-mus te. **p** - nus
ff Lau - da - mus te. Be-ne - di - ci-mus te. - mus
ff Lau - da - mus te. Be-ne - di - ci-mu - mus

legato
cresc. ff Tutti

15

ff te. Glo-ri - fi - ca -
te. glo - ri - fi - ca - mus te. **A**
te. Glo. - mus, glo - ri - fi - ca
ri - fi - ca - mus, glo - ri - fi - ca

Cor

Fg

21

B

p Gra - ti - as a - gi - mus ti - bi pro - pter ma - gnam glo - ri - am tu - am. *ff*

p Gra - ti - as pro - pter ma - gnam glo - ri - am tu - am. *ff*

p Gra - ti - as pro - pter ma - gnam glo - ri - am tu - am. *ff*

p Gra - ti - as pro - pter ma - gnam glo - ri - am tu - am. *ff*

Ob *f ff* Clt Trb Tr *mf* Fg

29

mf Do - mi - ne De - us

mf Do - mi - ne De - us,

mf Do - mi - ne De - us,

mf Do - mi - ne De - us,

mf

36

C

ff le - stis, De - us Pa - ter i. ens.

ff De - us Pr a - ni - pot - ens. *mf*

ff Pa - ter, De - mni - pot - ens. Do -

fi o - mni - pot - ens.

+ Trb

PROBEPARTITUR

Ausgabequalität gegenüber Original evtl. gemindert • Evaluation Copy - Quality may be reduced • Carus-Verlag

42 *mf*

Do - mi - ne Fi - li - u - ni - ge - ni - te,

mf

Do - mi - ne Fi - li - u - ni -

mf

mi - ne Fi - li - u - ni - ge - ni - te, Je -

mf

Do - mi - ne Fi - li - u - ni - ge - ni - te,

Ob

48 *ff*

Je - - - su Chri - ste.

ff

ge - ni - te, Je - - - su, Je - su Chri - str

ff

- - - su, Je - - - su Chri

ff

Je - - - su, Je - su Do - mi - ne

ff

Je - - - su, Je - su Do - mi - ne

+Tr

cresc. *ff*

Cor

54

De - us, Fi - li - us Pa - tris.

De - us, Fi - li - us Pa - tris.

De - us, De - i, Fi - li -

A - gnus De - i, F

Tr

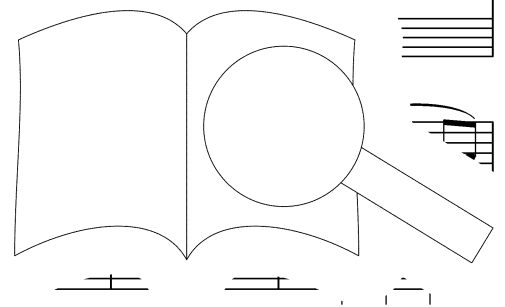

PROBEPARTITUR

Evaluation Copy - Quality may be reduced • Carus-Verlag

Ausgabequalität gegenüber Original evtl. gemindert •

60 Soprano

D Andante

Qui tol - lis pec - ca - ta

Alto

Qui tol - lis pec - ca - ta

Coro

rit. *pp* *p*

67 *dim.*

dim. mun - di,

mun - di,

pp mi - se - re - re - no - bis.

pp mi - se - re - re - no -

dim. *Fg p* Coro

74

E *pp*

Qui tol - di, sus - ci - pe

mun - di, sus - ci - pe

Coro *dim.*

80

de - pre - ca - ti - o - nem no - stram. Qui se - des ad dex - te - ram

de - pre - ca - ti - o - nem no - stram. Qui se - des ad dex - te - ram

de - pre - ca - ti - o - nem no - stram. Qui se - des ad dex - te - ram

de - pre - ca - ti - o - nem no - stram. Qui se - des ad dex - te - ram

cresc. *f* *ff*
Cor, Tr

85

Pa - tris, mi - se re - re, mi - se - re - re

Pa - tris, mi - se - re - re, mi - se - re - re

Pa - tris, mi - se - re - re

mi - se - re - re

p *pp* *cresc.*

p

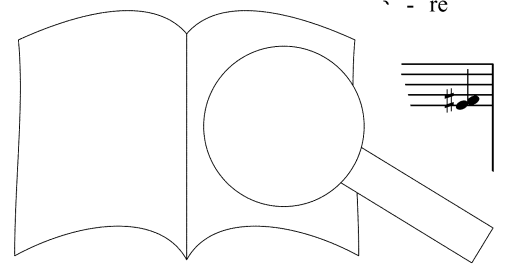

no - bis. Quo - ni -
 no - bis. Quo - ni -
 no - bis. Quo -
 no - bis.

dim. *p*

poco a poco accelerando

Ob
 Clt
 Fg

dim. *p*

am tu so-lus san - ctus. Tu so-lus Do - mi - nus.
 am tu so-lus san - ctus. Tu so-lus Do - mi - nus.
 - ni - am tu so - lus san - ctus. Tu so-lus Do - mi - r. us Al -
 Tu so-lus Do - so-lus

f

Coro

Fg

Al - tis - si - mus, Je - su
 so-lus Al - tis - si - mus, Je - su
 tis su

mf *pp* *pp*

Ob

u

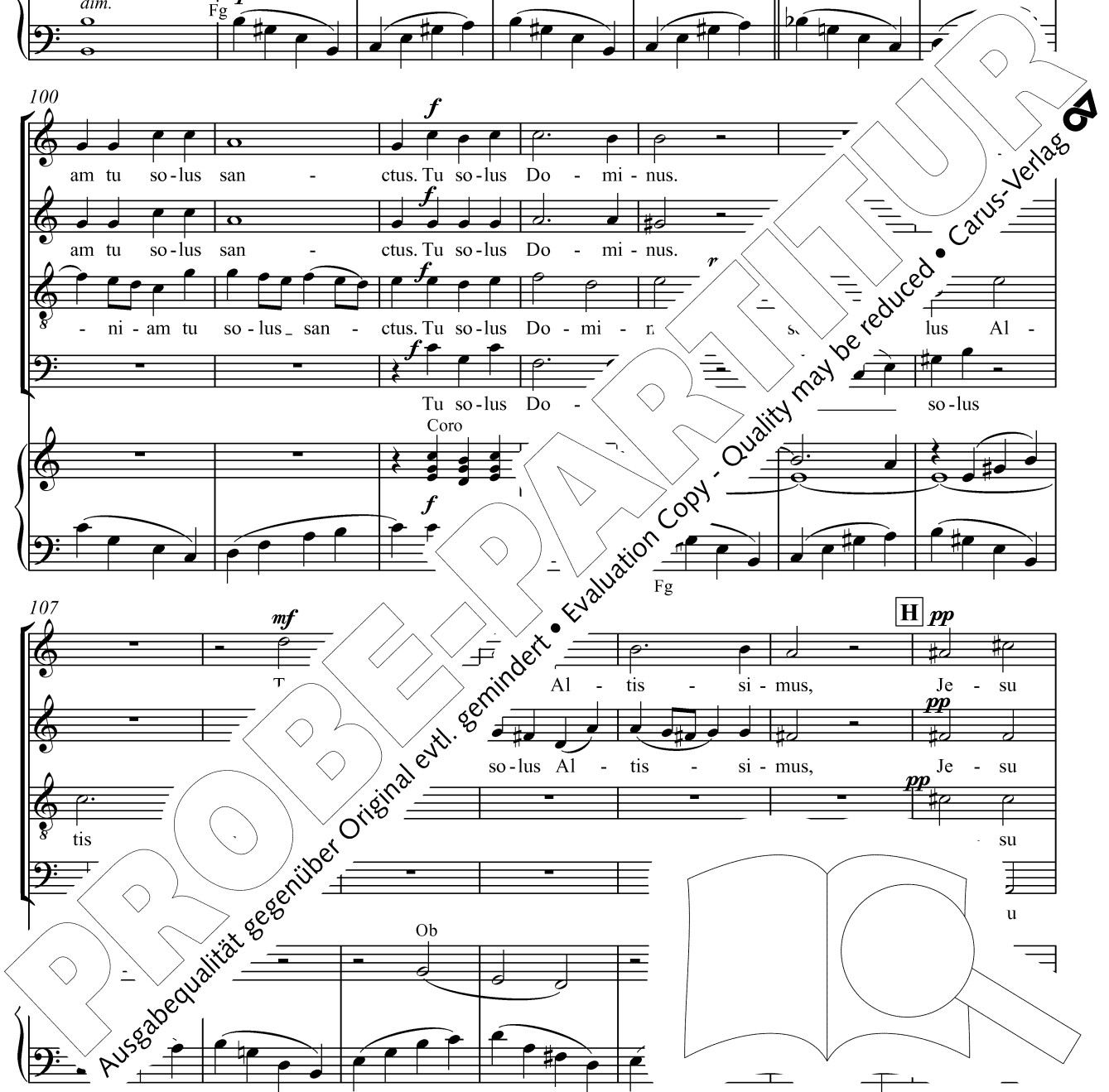

Chri - ste. *ff* Cum San - cto Spi - ri - tu, in

Chri - ste. *ff* Cum San - cto Spi - ri - tu, in

Chri - ste. *ff* Cum San - cto Spi - ri - tu, in

Chri - ste. *ff* Cum San - cto Spi - ri - tu, in

p Cor *cresc.* *ff*

glo - ri - a De - i Pa -

glo - ri - a De - i Pa

glo - ri - a De - i Pa

glo - ri - a De - i

+Trb Tr Cor

f

f A -

men, a -

ris. Ob

+Otoni Fg Tr

PROBE PARTITUR

Ausgabequalität gegenüber Original evtl. gemindert • Evaluation Copy - Quality may be reduced • Carus-Verlag

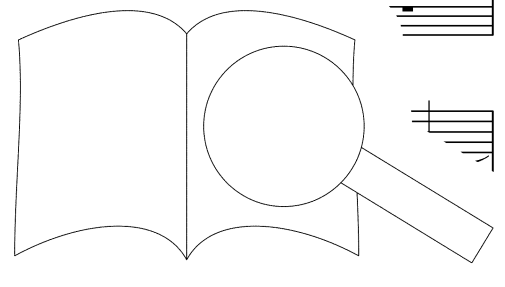

f

A - men, a - - men, a -

men, a - men, a - men, a - - men, a -

men, a - - men, a - - men, a - men, a - men,

A - men, a - men, a - men, a - men, a -

Fg

Cl^b

Ob

+ Fg

K

men, a - men, a - men, a - - men, a -

men, a - - men, a -

a - men, a - men, a -

- - - men, a - men, a

men, a -

Cor

Cor

men, a - men, a - men, a -

men, a - men, a -

a - men, a - men, a - - men,

a - men, a - men, a

Cl^b

Fg

154 **L**

men, a - men, a - men, a - men, a - - - men, a -

- men, a - - - men, a - men, a - men, a -

a - - - men, a - men, a - men, a - men, a - men, a -

men, a - men, a - men, a - men, a - men, a - men, a -

Cor

Legni *ff* Tr

160

M

men, a - men, a - men, a -

- men, a - men, a - men, a - - - men, a - - - men,

- men, a - men, a - men, a - - - men, a - men,

- men, a - men, a - men, men, a - men,

men, a - men,

men, a - men,

166

N

men,

- men, a - - - men, a - men,

- men,

- - - men, a

Cor

ff

PROBEPARTITUR

Ausgabequalität gegenüber Original evtl. gemindert • Evaluation Copy - Quality may be reduced • Carus-Verlag

173 **ff** **O** *sempre ff*

a - men, a - men, a - - men, a - -

a - men, a - - men, a - -

a - men, a - men, a - - men, a - -

- men, a - - men, a - -

+ Tr Legni

Ottoni

179

men, a - - - men,

men, a - - - men, men,

men, a - - - men,

men, a - - - men,

men, a - - - men,

185

a - men, a - - - men, a - - - men.

a - men, en, a - men, a - - men.

a - - men, a - men, a - -

men, a - men, a - men,

Credo

Allegro moderato

Pa-trem o-mni-pot - en - tem, fa - cto - rem coe - li et ter - rae, vi - si - bi - li - um o - mni - um, et

Pa-trem o-mni-pot - en - tem, fa - cto - rem coe - li et ter - rae, vi - si - bi - li - um o - mni - um, et

Pa-trem o-mni-pot - en - tem, fa - cto - rem coe - li et ter - rae, vi - si - bi - li - um o - mni - um, et

Pa-trem o-mni-pot - en - tem, fa - cto - rem coe - li et ter - rae, vi - si - bi - li - um

Coro

Legni

ff *ff* *dim.*

Cor

in - vi - si - bi - li - um. - num Do - mi - num Je - sum

in - vi - si - bi - li - um. Et in u - num Do - mi - num Je - sum

in - vi - si - Et in u - num Do - mi - num Je - sum

in - vi Et in u - num Do - mi - num Je - sum

in - vi Et in u - num Do - mi - num Je - sum

Chri-stum, Fi - li-um De-i u - ni - ge - ni-tum. Et ex Pa-tre na - tum

Chri-stum, Fi - li-um De-i u - ni - ge - ni-tum. Et ex Pa-tre na - tum

Chri-stum, Fi - li-um De-i u - ni - ge - ni-tum. Et ex Pa-tre na - tum

Chri-stum, Fi - li-um De-i u - ni - ge - ni-tum. Et ex Pa-tre na - tum

Tr

an - te o - mni - a sae-cu-la. De -

an - te o - mni - a sae-cu-la. m.

an - te o - mni - a sae-cu-la. De - o,

an - te o - mni - a sae-cu-la. de De - o,

Cor Legni

Cr

lu - men de lu - um - ve - rum de De-o ve - ro.

lu - men de - um - ve - rum de De-o ve - ro.

lu - men De - um ve - rum

-ne, De - um ve -

Tr, Trb

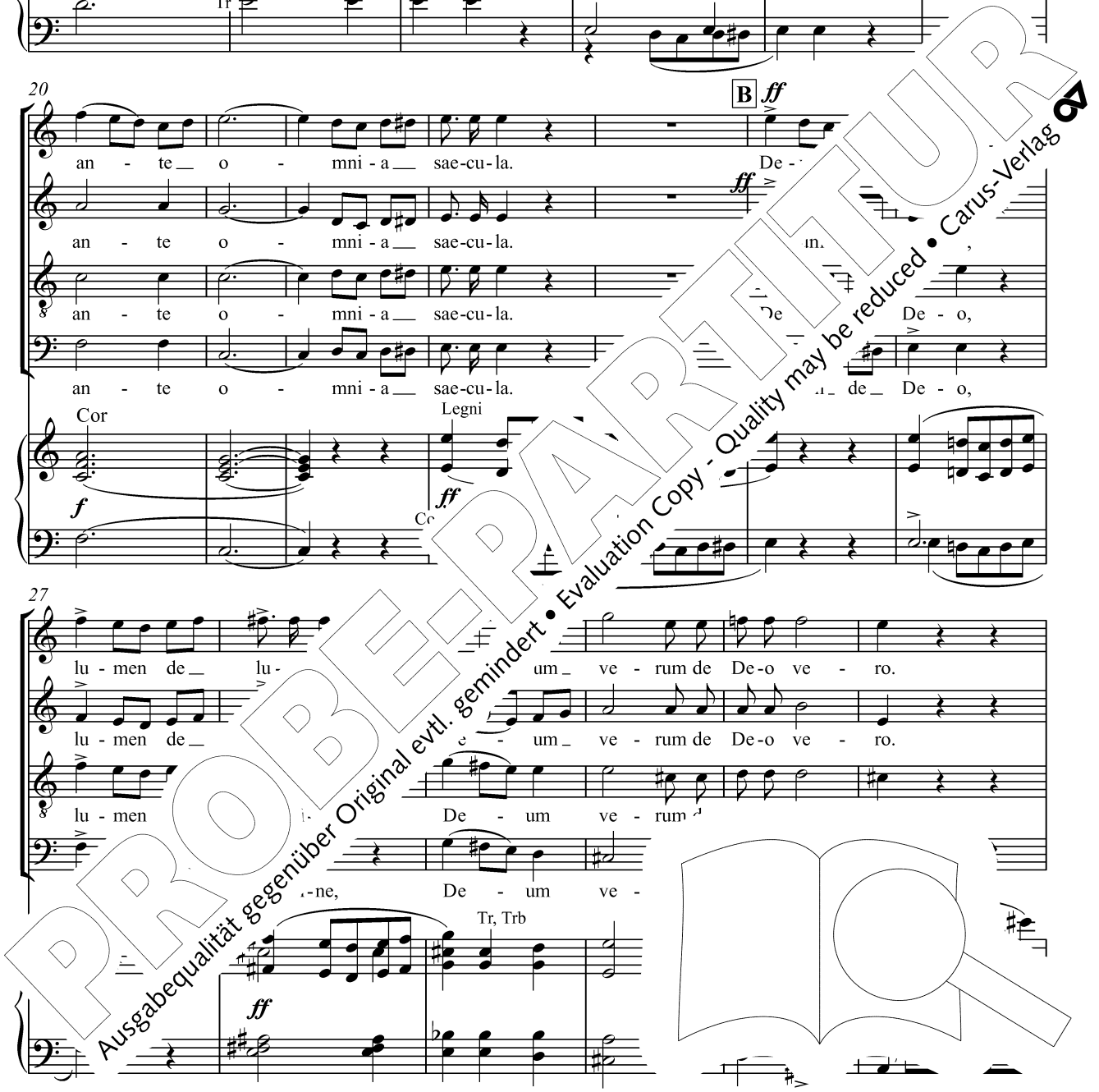

Ge - ni - tum, non fa - ctum, con - sub - stan - ti - a - lem Pa - tri: per _____

Ge - ni - tum, non fa - ctum, con - sub - stan - ti - a - lem Pa - tri: per _____

Ge - ni - tum, non fa - ctum, con - sub - stan - ti - a - lem Pa - tri: per _____

Ge - ni - tum, non fa - ctum, con - sub - stan - ti - a - lem Pa - tri: per _____

+Cor, Tr

_____ quem o - mni - a fa - cta Qui pro - pter nos
mf

_____ quem o - mni - a Qui pro - pter nos
mf

_____ quem o - _____ ant. Qui pro - pter nos
mf

_____ - cta sunt. Qui pro - pter nos

mf Legni

PROBEEPARTITUR

Ausgabequalität gegenüber Original evtl. gemindert • Evaluation Copy - Quality may be reduced • Carus-Verlag

ho - mi-nes, et pro-pter no - stram sa - lu - tem de - scen - dit de coe - -

ho - mi-nes, et pro-pter no - stram sa - lu - tem de - scen - dit de coe - -

ho - mi-nes, et pro-pter no - stram sa - lu - tem de - scen - dit de coe - -

ho - mi-nes, et pro-pter no - stram sa - lu - tem de - scen - dit de coe - -

ff

ff

ff

ff

+Cor

lis.

lis.

lis.

lis.

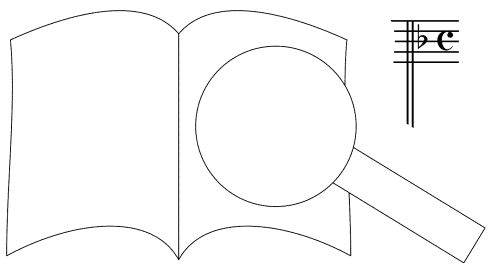

PROBEPARTITUR

Ausgabequalität gegenüber Original evtl. gemindert • Evaluation Copy - Quality may be reduced • Carus-Verlag

D Adagio

55

p Et in - car - na - tus est de Spi - ri - tu San - cto ex Ma - ri - a Vir - gi - ne et *dim.* *pp* *p*

p Et in - car - na - tus est de Spi - ri - tu San - cto ex Ma - ri - a Vir - gi - ne et *dim.* *pp* *p*

p Et in - car - na - tus est de Spi - ri - tu San - cto ex Ma - ri - a Vir - gi - ne et *dim.* *pp* *p*

p de Spi - ri - tu San - cto ex Ma - ri - a *dim.* *pp* *p*

Coro

60

p ho - mo fa - ctus est. - tus est de Spi - ri - tu San - cto

ho - mo fa - ctus est. et in car - na - tus est de Spi - ri - tu San - cto

ho - mo fa - ctus est. Et in car - na - tus est de Spi - ri - tu *p*

as est. de Spi - ri - tu *p*

Coro *pp* *p*

PROBE-PARTITUR
Ausgabequalität gegenüber Original evtl. gemindert • Evaluation Copy - Quality may be reduced • Carus-Verlag

66

dim. *pp* *p*
 ex Ma-ri - a Vir - gi - ne: et ho - mo - fa - ctus est.

dim. *pp* *p*
 ex Ma-ri - a Vir - gi - ne: et ho - mo - fa - ctus est.

dim. *pp* *p*
 San-cto ex Ma-ri - a Vir - gi - ne: et ho - mo - fa - ctus est.

dim. *pp* *dim.* *p*
 San-cto ex Ma-ri - a Vir - gi - ne: et ho - mo - fa - ctus est.

Cor Cor

dim. *pp*

71

E *pp* *cresc.*
 Cru - - - ci - cru - - -

pp *cresc.*
 Cru - - - xus, cru - - -

pp *cresc.*
 Cru - - - xus, cru - - -

pp *cresc.*
 Cru - - - fi - - - xus, cru - - -

Cor

76

dim. **F** *p*

- - ci - fi - - xus et - i - am pro - no - bis: sub

dim. *p*

- - ci - fi - - xus et - i - am pro - no - bis: sub

dim. *p*

- - ci - fi - - xus et - i - am pro no - bis:

dim. *p*

- - ci - fi - - xus et - i - am pro no

81

pp *pp*

Pon - ti - o Pi - la - to pas - sus, et

pp

Pon - ti - o Pi - la - to pas - sus, et

pp

sub Pe pas - sus, pas - sus, et

pp *pp*

Pi - la - to pas - sus, sus et

Clt, Fg

pp

Coro

PROBEPARTITUR

Ausgabequalität gegenüber Original evtl. gemindert • Evaluation Copy - Quality may be reduced • Carus-Verlag

ppp
 — se - pul - tus est.
ppp
 — se - pul - tus est.
ppp
 — se - pul - tus est.
ppp
 — se - pul - tus est.

Cor
p
pp
ppp
cresc.
 Trb

sempre ff
 Et re - sur - re . . . a di - -
sempre ff
 Et re - su. . . xit ter - ti - a di - -
f sempre cresc.
 Et re - sur - re . . . ti - a di - -
f sempre cresc.
 Et . . . xit ter - ti - a di - -

ff
 Tr
 Cor

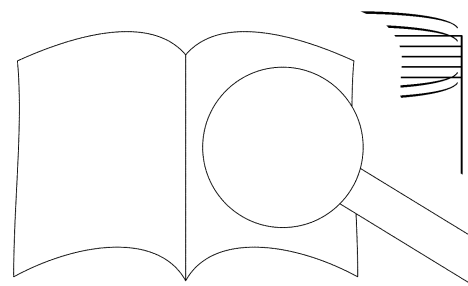

PROBEPARTITUR
 Ausgabegüte gegenüber Original evtl. gemindert • Evaluation Copy - Quality may be reduced • Carus-Verlag

e, se - cun - dum scri - ptu - ras, se - cun - - - dum scri -

e, se - cun - dum scri - ptu - ras, se - cun - - - dum scri -

e, se - cun - dum scri - ptu - ras, se - cun - - - dum scri -

e, se - cun - dum scri - ptu - ras, se - cun - - - dum scri -

Cor, Tr

sempre ff

+ Trb

ptu - - - ras. coe - lum:

ptu - - - ras. .cen - dit in coe - lum:

ptu - - - ras. Et a - scen - dit in coe - lum: se - det ad

ptu - - - ras. Et a - scen - dit in coe - lum: se - det ad

H

Ausgabequalität gegenüber Original evtl. gemindert • Evaluation Copy - Quality may be reduced • Carus-Verlag



110

se - det ad dex - te - ram, se - det ad dex - te - ram
 se - det ad dex - te - ram, se - det ad dex - te - ram
 dex - te - ram, se - det ad dex - - - - te - ram
 dex - te - ram, se - det ad dex - - - - te - ram

Tr

114

Pa - - - tris. Et
 Pa - - - tris. Et
 Pa - - - tris. Et i - te - rum ven -
 Pa Et i - te - rum ven -

+Tr

PROBEPARTITUR
 Ausgabequalität gegenüber Original evtl. gemindert • Evaluation Copy - Quality may be reduced • Carus-Verlag

i - te - rum ven - tu - - - - - rus est
i - te - rum ven - tu - - - - - rus est
tu - - - - - rus est
tu - - - - - rus est

Tutti
fff

cum glo - - - - - cum glo - - -
cum glo - - - - - cum glo - - -
- a, cum glo - - -
- ri - a, cum glo - - -

PROBEPARTITUR
Ausgabequalität gegenüber Original evtl. gemindert • Evaluation Copy - Quality may be reduced • Carus-Verlag

- - ri - a ju - di - *p*
 - - ri - a ju - di - *p*
 - - ri - a
 - - ri - a

dim.
 Ped. * Ped. *

ca - re, ju - di - ca - re, ju - di - ca -
 ca - re, ju - di - ca - re, ju - di - ca -
p ju - di - ca - r a - re, ju - di - ca - re, ju - di - *f*
p ju re, ju - di - ca - re,

mf Tr

PROBEPARTITUR
 Ausgabegqualität gegenüber Original evtl. gemindert • Evaluation Copy - Quality may be reduced • Carus-Verlag

138

re, ju - di - ca - - re, ju - di - ca - re, ju - di -
 re, ju - di - ca - - re, ju - di - ca - re, ju - di -
 ca - re, ju - di - ca - re, ju - di - ca - re, ju - di -
 ju - di - ca - re, ju - di - ca - re, ju - di - ca - re, ju - di -

+Ob, Clt *cresc.* +Tr **Tutti**

144

ca - re vi - - vo - - tu - os:
 ca - re vi - - et mor - tu - os:
 ca - re et mor - tu - os:
 ca - - vos et mor - tu - os:

musical notation

PROBEPARTITUR
 Ausgabequalität gegenüber Original evtl. gemindert • Evaluation Copy - Quality may be reduced • Carus-Verlag



f

cu - jus re - gni non e - rit fi - nis.

cu - jus re - gni non e - rit fi - nis.

cu - jus re - gni non e - rit fi - nis.

cu - jus re - gni non e - rit fi - nis.

Tr

f

f

Legni

ff

Otoni

M Tempo I

ff

Et in Spi - ri - tum_ San - ctum, Do - mi - num, et vi - vi - fi - can - tem: qui ex Pa - tre Fi - li -

Et in Spi - ri - tum_ San - ctum. - vi - fi - can - tem: qui ex Pa - tre Fi - li -

Et in Spi - ri - tum_ - num, et vi - vi - fi - can - tem: qui ex Pa - tre Fi - li -

Et in Sr Do - mi - num, et vi - vi - fi - can - tem: qui ex Pa - tre Fi - li -

ff

Cor

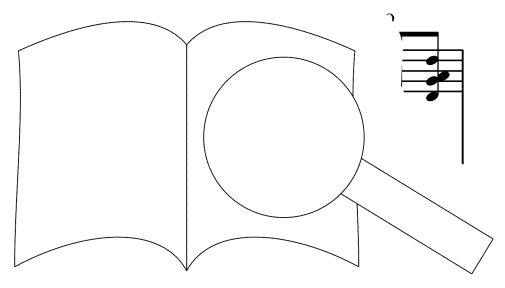

O

175

ben marcato

p qui lo - cu - tus est per pro - phe - tas. Et u - nam san - ctam ca - tho - li -

p qui lo - cu - tus est per pro - phe - tas. Et u - nam san - ctam ca - tho - li -

p qui lo - cu - tus est per pro - phe - tas. Et u - nam san - ctam ca - tho - li -

p qui lo - cu - tus est per pro - phe - tas. Et u - nam san - ctam ca - tho - li -

Coro

p Legni *p* Cor *ff*

182

ff sempre cam et a - po - sto - li - car .m. Con -

ff sempre cam et a - po - sto - si - am. Con - fi - te - or -

ff sempre cam et a - cle - si - am. Con -

ff sempre cam et - li - cam Ec - cle - si - am. Con - fi - te - or -

Car



fi - te - or u - num ba - ptis - ma in re - mis - si - o - nem
 u - num ba - ptis - - - - ma in re - mis - si - o - nem
 fi - te - or u - num ba - ptis - ma in re - mis - si - o - nem
 u - num ba - ptis - - - - ma in re - mis - si - o - nem

Coro

pec - ca - to - - rum. Et ex - spe - cto
 pec - ca - to - - ru. *fff* Et ex - spe - cto
 pec - ca - tr *fff* Et ex - spe - cto
 pec - rum. *fff* Et ex - spe - cto

Tutti

201

Etwas langsamer

pp

re-sur-rec - ti - o - nem mor - tu - o - - rum. ___

re-sur-rec - ti - o - nem mor - tu - o - - rum. ___

re-sur-rec - ti - o - nem mor - tu - o - - rum. ___

re-sur-rec - ti - o - nem mor - tu - o - - rum. ___

Tr

Coro

pp

Trb

Q

211 (bleibt langsamer)

p

Et tu ri

tam - ven - tu ri *cresc.*

Et vi - tam - ven -

Et vi - tam - ven -

Legni

p

Cor

215

mf

fff

sae - cu - li. A - men,

sae - cu - li. A - men,

tu - ri sae - cu - li. A

tu - ri sae - cu - li. A

Cor

cresc.

fff sempre

Tutti

219

- - - - - men,

- - - - - men,

- - - - - men,

- - - - - men,

222

- - - - - men.

- - - - - men.

PROBEPARTITUR
Ausgabequalität gegenüber Original evtl. gemindert • Evaluation Copy - Quality may be reduced • Carus-Verlag

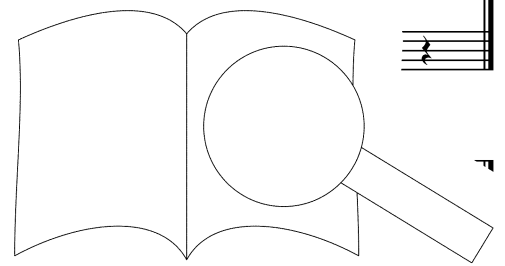

Sanctus

Ruhig; mehr langsam

I
Soprano

II

I
Alto

II

I
Tenore

II

I
Basso

II

2 Oboi
2 Clarinetti
2 Fagotti
4 Corni
2 Trombe
3 Tromboni

Coro

9

San - ctus, San - ctus, San - ctus,

San - ctus, San - ctus,

San - ctus, San - ctus,

San - ctus, San - ctus,

San - ctus, San - ctus,

San - ctus, San - ctus,

San - ctus, Sa - ctus, Sa - ctus, San - ctus, San - ctus,

San

Originalausgabe: „Anfangs in gemäßigter Stärke, die sich später mehr und mehr steigert.“
Original, „note: At the beginning in moderate intensity, which later increases more and more.“

San - - - ctus, San - - - ctus, San - ctus, San - ctus,
 - - - ctus, San - - - ctus, San - - - ctus, San - - -
 San - - - ctus, San - ctus, San - - - ctus, San - - -
 - ctus, San - - - ctus, San - ctus, San - - -
 ctus, San - ctus, San - - - ctus, San - - -
 San - - - ctus, San - - - ctus, San - - -
 - - - ctus, San - - - ctus, San - ctus, San - ctus, - n -
 ctus, San - ctus, San - - - ctus, San - - -

A **B** *fff*
 San-ctus, San - - - ctus Do - mi - u. th.
 - ctus, San - - - ctus De - mi. - ba - oth.
 ctus, San - - - ctus De - us Sa - ba - oth.
 ctus, San - - - ctus De - us Sa - ba - oth.
 ctus, San - - - ctus Do - mi-nus De - us Sa - ba - oth.
 ctus, San - - - ctus Do - mi-nus De - us Sa - ba - oth.
 ctus Do - mi-nus De - us Sa - ba - oth.
 ctus Do - mi-nus De - us Sa - ba - oth.
 Ottoni
fff



PROBENPARTITUR
 Ausgabequalität gegenüber Original evtl. gemindert • Evaluation Copy - Quality may be reduced • Carus-Verlag

Ple - ni sunt coe-li et ter - ra glo - ri-a tu - - a. Ho -

Ple - ni sunt coe-li et ter - ra glo - ri-a tu - - a. Ho -

Ple - ni sunt coe-li et ter - ra glo - ri-a tu - - a. Ho -

Ple - ni sunt coe-li et ter - ra glo - ri-a tu - - a. Ho -

Ple - ni sunt coe-li et ter - ra glo - ri-a tu - - a. Ho -

Ple - ni sunt coe-li et ter - ra glo - ri-a tu - - a. Ho -

Ple - ni sunt coe-li et ter - ra glo - ri-a tu - - a.

Ple - ni sunt coe-li et ter - ra glo - ri-a tu - -

Tutti

fff

sempre fff

san - na i - - - - sis.

san - na i - - - - sis.

san - na - cel - - - - sis.

san - na - ex - cel - - - - sis.

san - na in - ex - cel - - - - sis.

san - na in - ex - cel - - - - sis.

sa in ex -

in ex -



Benedictus

Moderato *p* *cresc.*

I Soprano
II Soprano
Alto
Tenore
Basso

Be - ne - di - ctus, be - ne - di - ctus, be - ne -

Be - ne - di - ctus, be - ne - di - ctus, be - ne -

Be - ne - di - ctus, be - ne - di - ctus, be - ne -

2 Oboi
2 Clarinetti
2 Fagotti
4 Corni
2 Trombe
3 Tromboni

Ob
Cl
Cor

8 *dim.* *poco a poco cresc.*

di - ctus qui ve - r' ni, in

di - ctus qui Do - mi - ni, in

di - ctus no - mi - ne Do - mi - ni, in

Be - ne i ve - nit in no - mi - ne Do - mi - ni,

qui ve - nit

Coro

dim. *pp* *noco*

Fg

no-mi-ne Do-mi - ni, qui ve - nit in no-mi-ne Do-mi - ni, be - ne -

no-mi-ne Do-mi - ni, qui ve - nit in no-mi-ne Do-mi - ni, be - ne -

no-mi-ne Do-mi - ni, qui ve - nit in no-mi-ne Do-mi - ni, be - ne -

qui ve-nit in no - mi-ne Do-mi - ni,

qui ve-nit in no - mi-ne Do-mi - ni,

Ob

Cltr

Cor

p

di - ctus, be - ne - di - ctus, di - ctus qui -

di - ctus, be - ne - di - ctus, - ne - di - ctus qui

di - ctus, be - ne - di - ctus qui

be - ctus,

di - ctus,

cresc.

p

cresc.

cresc.

p

cresc.

ve - nit in no - mi - ne Do - mi - ni,
 ve - nit in no - mi - ne Do - mi - ni, be - ne -
 ve - nit in no - mi - ne Do - mi - ni, be - ne -
 be - ne - di - ctus, be - ne - di - ctus qui -
 be - ne - di - ctus, be - ne - di - ctus, ne -

Fg

be - ne - di - ctus qui ve - nit,
 di - ctus qui ve - nit in no -
 di - ctus nit in no -
 ve - nit, qui -
 be - ne -

Cor

PROBEPARTITUR
 Ausgabequalität gegenüber Original evtl. gemindert • Evaluation Copy - Quality may be reduced • Carus-Verlag



dim.

cresc.

qui ve - nit,

be - - ne -

dim.

mi - ne Do - - - mi - ni,

dim.

mi - ne Do - - - mi - ni,

cresc.

ve - nit,

qui ve - nit,

be - ne -

cresc.

be - ne - di - ctus, be - ne - di - ctus, be -

Cor
Cl

Fg

Cl

di - ctus qui ve - nit,

cresc.

no - mi - ne Do - mi -

dim.

be - ne - di - ctus qui ve -

cresc.

nit in no - mi - ne Do - mi -

cresc.

f

dim.

be - ne - di - ctus qui

be - ne - di - ctus, be - ne -

dim.

di - ctus qui

qui ve - nit in no - mi - ne Do - mi -

pp

f

dim.

di ve - nit, qui ve -

mi -

Cl

Ob

pp

pp

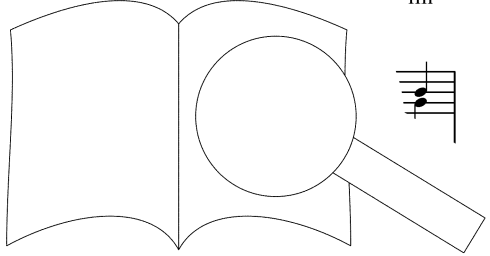

ni, be - ne -
 ni, be - ne -
 di - ctus, qui ve - nit, qui
 ni, be - ne -

Legni *p*
 Cor

di - ctus, ve - nit,
 di - ctus, ve - nit,
 ve - nit,
 di - ctus, qui ve - nit,
 qui

PROBEPARTITUR
 Ausgabqualität gegenüber Original evtl. gemindert • Evaluation Copy - Quality may be reduced • Carus-Verlag

sempre cresc.

be - ne - di - ctus, be - - ne -

sempre cresc.

be - ne - - di - ctus, be - - ne - -

sempre cresc.

be - ne - di - ctus, be - - ne -

sempre cresc.

be - ne - - di - - ctus, be - - ne - -

sempre cresc.

qui ve - - nit,

sempre cresc.

Ob

Cl

Ob

Cl

Cor

di - ctus, b

di - ctus,

di - ctus, be

di - ctus,

di - ctus,

ne - di - ctus,

di -

ne - - di - ctus,

di - - ctus,

ne -

+ Trb

E

dim. sempre

be - ne - di - ctus qui ve - nit in no - mi - ne
dim. sempre
 be - ne - di - ctus qui ve - nit in no - mi - ne
dim. sempre
 be - ne - di - ctus qui ve - nit in no - mi - ne
dim. sempre
 be - ne - di - ctus qui ve - nit in no - mi - ne
dim. sempre

di - ctus qui ve - nit in no - mi - ne, no - mi - ne

Ob

Cl^t

dim. sempre

Do - mi - ni,
 Do - mi - ni,
 Do - mi - ni,
 Do - mi
 Do

ne - di - ctus
p be - ne - di - ctus
 be - ne - di - ctus
p be - ne -
p ne -

sempre legato

Cor
Trb

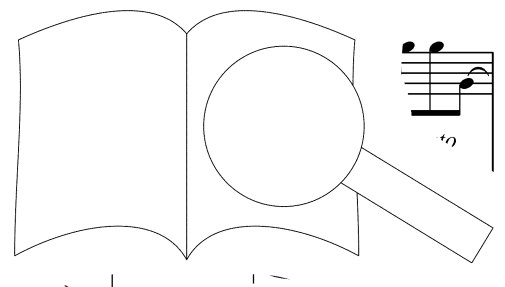

PROBE-PARTITUR
 Ausgabequalität gegenüber Original evtl. gemindert • Evaluation Copy - Quality may be reduced • Carus-Verlag

qui ve - nit, qui ve - - nit

qui ve - nit, qui ve - - nit

qui ve - nit, qui ve - - nit *cresc.*

di - ctus, be - ne - di - ctus, be - ne - *cresc.*

di - ctus, be - ne - di - ctus, be -

cresc.

F

cresc. in no - mi - ne Do - mi - ni, *pp*

cresc. in no - mi - ne Do - mi - ve - nit *pp*

cresc. in no - mi - ne qui ve - nit *pp* in

di - ctus qui - ve - nit in no - mi - ne Do - mi - *pp*

di qui ve - ni - - mi - *pp*

dim.

PROBENPARTITUR

Ausgabequalität gegenüber Original evtl. gemindert • Evaluation Copy - Quality may be reduced • Carus-Verlag

72

no - mi - ne Do - mi - ni, qui ve - nit in

no - mi - ne Do - mi - ni, qui ve - nit in

no - mi - ne Do - mi - ni, qui ve - nit in

ni, in no - mi - ne Do - mi - ni, qui

ni, in no - mi - ne Do - mi - ni, qui

f *f* *f* *f* *f*

cresc. *cresc.* *f* *f*

Coro

Ob

Cl

poco a poco cresc.

F.

Cor

76

no - - mi - ne Do - mi - ni, qui

no - - mi - ne Do - mi qui

no - - ni, qui

ve - nit in be - ne - di - ctus,

ve - - mi - ni, qui

p *p* *p* *p* *p* *p*

Cor,

Trb

p dim.

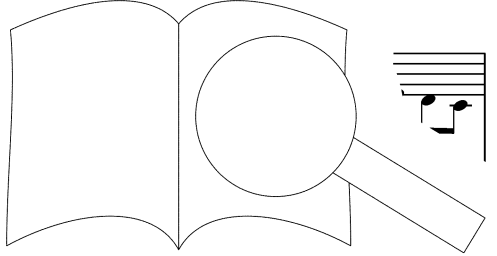

PROBEPARTITUR

Ausgabequalität gegenüber Original evtl. gemindert • Evaluation Copy - Quality may be reduced • Carus-Verlag

ve - nit, be - ne - di - ctus. Ho - san - na in ex - cel - sis, ho -
 ve - nit, be - ne - di - ctus. Ho - san - na in ex - cel - sis, ho -
 ve - nit, be - ne - di - ctus. Ho - san - na in ex - cel - sis, ho -
 be - ne - di - ctus. Ho - san - na in ex - cel - sis, ho -

ff *p* *ff* *p* *ff* *p* *ff* *p*

Ob (+ Clt) Ottoni Cr

ff

san - na in ex - cel - sis. in ex - cel - sis.
 san - na in ex - cel - sis. - san - na in ex - cel - sis.
 san - na in ex - cel - sis, ho - san - na in ex - cel - sis.
 san - na - sis, ho - san - na in ex - cel - sis.

cresc. *ff* *cresc.* *ff* *cresc.* *ff* *cresc.* *ff*

resc. *ff* Ottoni



PROBEEPARTITUR
 Ausgabequalität gegenüber Original evtl. gemindert • Evaluation Copy - Quality may be reduced • Carus-Verlag

Agnus Dei

Andante
p *poco a poco cresc.* **A** *poco a poco*

Soprano
I *p* *poco a poco cresc.*
A-gnus De - i, qui tol - lis pec - ca - ta mun - di:
II *p* *poco a poco cresc.*
A-gnus De - i, qui tol - lis pec - ca - ta mun - di:

Alto
I *p* *poco a poco cresc.* *p*
A-gnus De - i, qui tol - lis pec - ca - ta mun - di: mi -
II *p* *poco a poco cresc.*
A-gnus De - i, qui tol - lis pec - ca - ta mun

Tenore
I *p* *poco a poco cresc.*
A-gnus De - i, qui tol - lis pe mi - se -
II *p* *poco a poco* *p*
A-gnus De - i, n - di: mi - se -

Basso
I *p* *p*
A-gnus i tis pec - ca - ta mun - di: mi -
II *poco cresc.*
qui tol - lis pec - ca - ta mun - di:

2
e
ibo

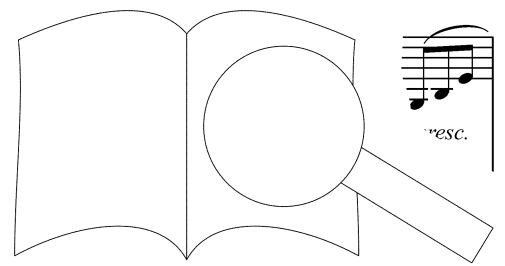

8 *cresc.* *mf* *f* *cresc.* *ff*

mi - - se - re - re, mi - - se - re - re

p *f* *ff*

mi - - se - re - re, mi - - se - re - re no - -

re - re, mi - - se - re - re no - -

re - - - re, mi - se - re - - -

re - re, mi - - se - re - re, mi - se - re - -

re - re, mi - - se - re - re no - -

p *f* *ff*

- se - re - re, mi - se - re - re no

mi - - se - re - re, mi - - se

f cresc.

Cor



13 *pp* *pp* *pp* *pp*

re, mi - se - re - re no -

bis, mi - se - re - re no

bis, mi - se - re

re, m:

re, re no - bis.

bis, se - re re no - bis.

bis mi - se - re - re

mi - se - re - re

Coro Ob *pp* *p*



21 **B** *p* *poco a poco cresc.* **C**

A - gnus De - i, qui tol - lis pec - ca - ta mun - di: mi - se -
A - gnus De - i, qui tol - lis pec - ca - ta mun - di: mi - se -
A - gnus De - i, qui tol - lis pec - ca - ta mun - di: mi - se -
A - gnus De - i, qui tol - lis pec - ca - ta mun - di: mi - se -
A - gnus De - i, qui tol - lis pec - ca - ta mun - di: mi - se -
A - gnus De - i, qui tol - lis pec - ca - ta mun - di: mi - se -
A - gnus De - i, qui tol - lis pec - ca - ta mun - di: mi - se -
A - gnus De - i, qui tol - lis pec - ca - ta mun - di: mi - se -
A - gnus De - i, qui tol - lis pec - ca - ta mun - di: mi - se -

Legni Cor Trb

PROBEPARTITUR

28

mi - se - re - re, re, mi - se -
mi - se - re - re, re - re, mi - se -
re - re, mi - se - re - re, mi - se -
re - re, re, mi - se - re - re, mi - se -
re - re, mi - se - re - re, mi - se -
re - re, mi - se - re - re, mi - se -
re, mi - se - re - re, mi - se -
re, mi - se - re - re, mi - se -
re, mi - se - re - re, mi - se -

f *ff* *ff* *ff* *ff* *ff* *ff* *ff* *ff* *ff*

cresc.

PROBEPARTITUR

34 *cresc. sempre*

re - re no - bis, mi - se - re - re, mi - se - re - re, mi - se - re - re

re - re no - bis, mi - se - re - re no - bis.

- - re no - bis, mi - se - re - re, mi - se - re - re, mi - se - re - re

re - re no - bis, mi - se - re - re no - bis.

re - re no - bis, mi - se - re - re, mi - se - re - re, mi - se - re - re

re - re no - bis, mi - se - re - re no - bis.

re - re no - bis, mi - se - re - re, mi - se - re - re, mi - se - re - re

re - re no - bis, mi - se - re - re no - bis.

re - re no - bis, mi - se - re - re, mi - se - re - re, m'

Trb Cor Trb Cor Ob

ff *pp* *p*

42 *dim.* **D** *p*

no - bis. qui tol -

no - bis. i, qui tol -

dim. no - bis. De - i, qui tol -

dim. no - bis. A - gnus De - i, qui tol -

no - bis. A - gnus De - i,

A - gnus De - i,

dir

Cl +Ob

Fg

p

lis, qui tol - lis, qui tol - lis, qui tol - lis pec - ca - ta mun - di:
 lis, qui tol - lis, qui tol - lis, qui tol - lis pec - ca - ta mun - di:
 lis, qui tol - lis, qui tol - lis, qui tol - lis pec - ca - ta mun - di:
 lis, qui tol - lis, qui tol - lis, qui tol - lis pec - ca - ta mun - di:
 qui tol - lis, qui tol - lis pec - ca - ta mun - di:
 qui tol - lis, qui tol - lis pec - ca - ta mun - di:
 qui tol - lis, qui tol - lis pec - ca - ta mun
 qui tol - lis, qui tol - lis pec - ca - ta

poco a poco cresc.

E *pp* *sempre*
 do - na no - bis pa - cem, - cem,
 do - na no - bis pa - cem, pa - cem,
 do - na no - bis pa - cc no - bis pa - cem,
 do - na no - bis *pp* do - na no - bis pa - cem,
 do - na no - do - na no - bis pa - cem,
 do - do - na no - bis pa - cem,
 do - - cem, do - na
 pa - cem, do -

Cor, Trb Ob (+Cl) *pp*
 Fg

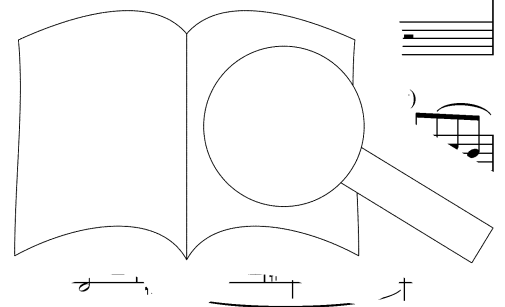

61 **F** Gesang zurücktreten zur Harmonie*

do - na, do - na pa - - cem,

do - na, do - na pa - - cem,

do - na, do - na pa - - cem,

do - na, do - na pa - - cem,

do - na, do - na pa - - cem,

do - na, do - na pa - - cem,

do - na, do - na pa - - cem,

do - na, do - na pa - - cem,

Harmc

Cor, T⁺

Ob (+Cl)

* Wind, ... coming out – voices take second place to the wind music.

G Gesang zurücktreten zur Harmonie

67 *mezza voce* **pp** *p cresc.* *f dim. sempre pp*

do - na, do - na no - bis - pa - - - cem.

mezza voce **pp** *p cresc.* *f dim. sempre pp*

do - na, do - na no - bis - pa - - - cem.

mezza voce **pp** *p cresc.* *f dim. sempre pp*

do - na, do - na no - bis pa - - - cem.

mezza voce **pp** *p cresc.* *f dim. sempre pp*

do - na, do - na no - bis pa -

falsetto **pp** *falsetto* *p cresc.* *f dim*

do - na, do - na no - bis - cem.

falsetto **pp** *falsetto* *p cresc.*

do - na, do - na no - - - cem.

falsetto **pp** *falsetto* *f dim. sempre pp*

do - na, do na bis - pa - - - cem.

falsetto **pp** *c.* *f dim. sempre pp*

do - no - bis - pa - - - cem.

Horn

Cor

cresc.

+ Trb

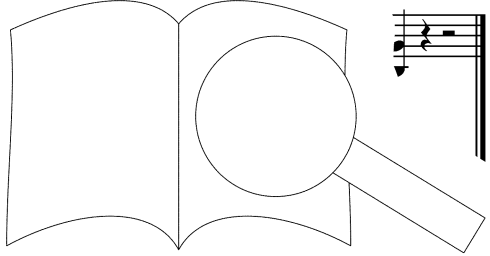

PROBE-PARTITUR
Ausgabequalität gegenüber Original evtl. gemindert • Evaluation Copy - Quality may be reduced • Carus-Verlag