

Ludwig van
BEETHOVEN

Symphonie Nr. 9
op. 125

Finale „Ode an die Freude“

Finale “Ode to Joy”

交響曲第9番、フィナーレ「歓喜の歌」

Soli (SATB), Coro (SATB)

Piccolo, 2 Flauti, 2 Oboi, 2 Clarinetti, 2 Fagotti, Contrafagotto

4 Corni, 2 Trombe, 3 Tromboni, Timpani, Percussione

2 Violini, Viola, Violoncello, Contrabbasso

herausgegeben von / edited by
Stefan Schuck

Klavierauszug / Vocal score

Carl Reinecke / Stefan Schuck



Carus 23.801/03

Vorwort

Schon bald nach der ersten Publikation von Friedrich Schillers Gedicht „An die Freude“ in der Zeitschrift *Thalia* von 1786 dachte Beethoven daran, dieses Gedicht zu vertonen. Im Jahr 1793 schrieb der mit Schiller und Beethoven befreundete Bonner Jurist Bartholomäus Fischenich an Charlotte von Schiller: „Er wird auch Schiller's Freude und zwar jede Strophe bearbeiten. Ich erwarte etwas vollkommenes, denn so viel ich ihn kenne, ist er ganz für das Große und Erhabene.“¹ Bis zur Schaffung des heute weltweit meistgespielten Chorwerkes sollten noch mehr als 30 Jahre vergehen.

Erst als 1817 die Londoner Philharmonische Gesellschaft Beethoven einlud, zwei neue Symphonien in London zu präsentieren, begann Beethoven mit den Skizzen für eine neue Symphonie. 1822 nahm Beethoven erneut mit der Philharmonischen Gesellschaft in London Kontakt auf, um ab Frühjahr 1823 intensiv an der Fertigstellung der „Neunten“ zu arbeiten. Die Entscheidung für das Chorfinale fiel indes relativ spät, den Skizzen zufolge erst Ende 1823. Noch nach der umjubelten Uraufführung am 7. Mai 1824 in Wien hat Beethoven gemäß der Erinnerungen seines Schülers Carl Czerny geäußert, es sei ein Fehler gewesen, die Symphonie mit einem Chor zu beenden.

Nicht überall wurde die neunte Symphonie so begeistert aufgenommen wie in Wien. In Leipzig erklang die „Neunte“ erst am 6. März 1826. Vom Konzert des Gewandhausorchesters berichtet die *Berliner Allgemeine Musikzeitung*, dass der Eindruck des Publikums „im Allgemeinen ungünstig ausgefallen und dass er die Meisten [...] ihres Glaubens an die ferneren Produktionen des Meisters beraubt hat“. Das Finale schließlich fand in den Augen des Rezensenten gar keine Gnade: „[...] kann man fast nur Unwillen empfinden über den vierten Finale; presto, in welchem die Masse des Orchesters mit der Masse der Stimme vereint wird, um auf bizarrste Weise auf der Welt das Thema von der Freude zu besingen“.²

Der heute verbreitetste Klavierauszug zum Finale der „Neunten“ stammt von dem Pianisten, Dirigenten und Komponisten Carl Reinecke (1824–1910), der während seiner Studienzeit in Leipzig von Mendelssohn und Schumann gefördert wurde. Reinecke, der bislang am längsten amtierende Kapellmeister des Gewandhausorchesters (1860–1895), war schon in seiner Jugend für seine Geschicklichkeit, Orchesterwerke auf das Klavier umzusetzen, bekannt. Schumann habe, als er gebeten wurde, seine Symphonien für 2 Klaviere zu transkribieren, geantwortet: „das kann ich nicht, da musst du den Reinecke fragen, der kann das besser“.

Reineckes Klavierauszug wurde behutsam revidiert und auf die Reduktion des Chorsatzes in einer eigenen, zweiten Akkolade verzichtet. Einzelne Stellen wurden erleichtert oder zugunsten einer genaueren klanglichen Entsprechung abgeändert und die Bögen über den Vokalstimmen, die Beethoven minutiös gesetzt hat, nach dem Urtext korrigiert. Beethovens Notation von aufeinanderfolgenden *f*,

die vermutlich nichts anderes als eine abgekürzte Schreibweise für *sf* darstellt, sind möglichst beibehalten worden. Die Schreibweise und Interpunktion des Textes wurde auf modernen Stand gebracht. Die Probestabellen in Quadraten entsprechen denen Reineckes, jene im Kreis stimmen mit dem Klavierauszug der Peters-Ausgabe überein.

Berlin, Januar 2015

Stefan Schuck

(O Freunde, nicht diese Töne!
Sondern lasst uns angenehmere
anstimmen und freudenvollere!)

An die Freude

Freude, schöner Götterfunken,
Tochter aus Elysium,
wir betreten feuertrunken,
Himmlische, dein Heiligtum.
Deine Zauber binden wieder,
was die Mode streng geteilt;
alle Menschen werden Brüder,
wo dein sanfter Flügel weilt.

Wem der große Wurf gelungen,
eines Freundes Freund zu sein,
wer ein holdes Weib errungen,
mische seinen Jubel ein!
Ja, wer auch nur eine Seele
sein nennt auf dem Erdenrund!
Und wer's nie gekonnt, der stehle
weinend sich aus diesem Bund.

Freude trinken alle Wesen
an den Brüsten der Natur;
alle Guten, all Bösen
folgen ihrer Rosenspur.
Küsse gab sie uns und Reben,
einen Freund, geprüft im Tod;
Wollust ward dem Wurm gegeben,
und der Cherub steht vor Gott.

Froh, wie seine Sonnen fliegen
durch des Himmels prächt'gen Plan,
laufet, Brüder, eure Bahn,
freudig wie ein Held zum Siegen.

Seid umschlungen, Millionen!
Diesen Kuss der ganzen Welt!
Brüder! überm Sternenzelt
muss ein lieber Vater wohnen.
Ihr stürzt nieder, Millionen?
Ahnest du den Schöpfer, Welt?
Such ihn überm Sternenzelt!
Über Sternen muss er wohnen.

Friedrich Schiller

¹ Klaus Martin Kopitz, Rainer Cadenbach (Hrsg.), *Beethoven aus der Sicht seiner Zeitgenossen*, 2 Bände, München: Henle-Verlag, 2009, Band 1, S. 227.

² *Berliner allgemeine musikalische Zeitung*, Berlin, 3 (1826), Nr. 26, vom 28.6., S. 203–204; Nr. 27, vom 5.7., S. 213–217.

Foreword

Beethoven considered setting Friedrich Schiller's poem "An die Freude" soon after its first publication in the magazine *Thalia* in 1786. In 1793 Bartholomäus Fischenich, a lawyer from Bonn who was a friend of Schiller and Beethoven, wrote to Charlotte von Schiller: "He's also going to arrange Schiller's Freude, in fact every verse thereof. I expect it to be flawless, as he is – as far as I know him – entirely in favor of great and exalted things."¹ It was to take more than 30 years before today's most internationally performed choral work was composed.

Only in 1817, when the London Philharmonic Society invited Beethoven to present two new symphonies in London, did Beethoven begin sketching his new symphony. In 1822 Beethoven contacted the Philharmonic Society in London anew so that, starting in early 1823, he could work intensively on the completion of the "Ninth." The decision to include a choral finale was made relatively late: according to the sketches only at the end of 1823. Even after the highly acclaimed world premiere in Vienna on 7 May 1824, his student Carl Czerny remembered Beethoven as saying that it had been a mistake to end the symphony with a chorus.

The ninth symphony was not received everywhere with the same enthusiasm as in Vienna. The "Ninth" was first performed on 6 March 1826 in Leipzig. The *Berliner Allgemeine Musikzeitung*, reporting about a concert by the Gewandhaus-Orchester, wrote that the audience's impressions "were generally unfavorable and that [...] most of them were robbed of their faith in further productions by the master." Ultimately, the finale found no mercy in the eyes of the critics: "[...] one can almost feel only displeasure about the fourth finale; presto, in which the mass of the orchestra is united with the mass of voices, to sing about the theme of joy in the most bizarre fashion in the world."²

The piano reduction of the finale of the "Ninth" that is most widely disseminated today was prepared by the pianist, conductor and composer Carl Reinecke (1824–1910), who was encouraged by Mendelssohn and Schumann during his years of study in Leipzig. Reinecke, until now the longest serving Kapellmeister of the Gewandhausorchester (1860–1895), was well-known already in his youth for his skill in transcribing orchestral works for the piano. Schumann, when asked to transcribe his symphonies for 2 pianos, answered: "I cannot do that, you must ask Reinecke, he can do it better."

Reinecke's piano reduction has been cautiously revised. In the present vocal score it was decided not to include his piano reduction of the choral parts which appear in a separate accolade. Individual passages have been simplified or changed in favor of a more precise sonorous equivalent. The slurs above the vocal parts, which Beethoven had meticulously entered, have been corrected according to the Urtext. Beethoven's notation of successive *f* marks, which probably represent nothing other than an abbreviated way

of writing *sf*, have been retained wherever possible. The spelling and punctuation of the text have been modernized. The rehearsal letters printed within squares correspond to Reinecke's, those in circles correspond with the Peters edition piano reduction.

Berlin, January 2015
Translation: David Kosviner

Stefan Schuck

(Oh friends, not these tones!
Rather, let us strike up more pleasant
and joyful ones!)

Ode to Joy

Joy, thou brightest heaven-lit spark,
daughter from the Elysian choir
on thy holy ground we walk,
reeling with ecstatic fire.
Thou canst bind in one again
all that custom tears apart;
all mankind are brothers, when
waves thy soft wing o'er the heart.

Who the happy lot doth share,
friend to have, and friend to be –
who a lovely wife holds dear –
mingle in our Jubilee!
Yea – who calls one soul his own,
one on all earth's ample round: –
who cannot, may steal alone,
weeping from our holy ground!

Joy on every living thing
nature's bounty doth bestow,
good and bad still welcoming; –
in her rosy path they go.
Kisses she to us has given,
wine, and friend in death approved; –
sense the worm has; – but in heaven
stands the soul, of God beloved.

As his suns, in joyful play,
on their airy circles fly, –
as the knight to victory, –
brothers, speed upon your way.

Myriads, join the fond embrace!
'Tis the world's inspiring kiss!
Friends, yon dome of starry bliss
is a loving Father's place.
Myriads, do ye prostrate fall?
Feel ye the Creator near?
Seek him in yon starry sphere:
O'er the stars he governs all.

Translation: John Sullivan Dwight

¹ Klaus Martin Kopitz, Rainer Cadenbach (ed.), *Beethoven aus der Sicht seiner Zeitgenossen*, 2 volumes, Munich: Henle-Verlag, 2009, Vol. 1, p. 227.

² *Berliner allgemeine musikalische Zeitung*, Berlin, 3 (1826), No. 26, of 28.6., pp. 203–204; No. 27, of 5.7., pp. 213–217.

Text in German and in the international phonetic alphabet

216 Baritono solo

O Freunde, nicht diese Töne! Sondern lasst uns angenehmere anstimmen,
o: fróynda, niçt dí:zə 'tø:nə! zóndərn last uns ángəne:mərə ánstimən,
und freudenvollere! Freude, schöner Götterfunken, Tochter aus
unt fróydənfələre! fróyda, 'ʃø:nə góetəfɔŋkən, tɔxtə aus
Elysium, wir betreten feuertrunken, Himmlische, dein Heiligtum.
elý:ziəm, vi:r bətrétən fɔyetrɔŋkən, hímlɪʃə, dəjn háiliçtu:m.

249 Baritono solo, 257 Coro

Deine Zauber binden wieder, was die Mode streng geteilt; alle Menschen
dáinə tʃáubər bínðən ví:də, vas di: mó:də ʃtrɛŋ gətáilt; álə ménʃən
werden Brüder, wo dein sanfter Flügel weilt.
vé:rdən brý:də, vo: dəjn zánftə flý:gəl vəilt.

269 Soli

Wem der große Wurf gelungen, eines Freundes Freund zu sein, wer ein
ve:m der gró:sə vurf gəlónən, ájnəs fróynds frɔynt tsu: sɔjn, ve:r əjn
holdes Weib errungen, mische seinen Jubel ein!
hóldəs vəjp érrɔŋən, míʃə záinən jú:bəl əjn!

277 Soli, 285 Coro

Ja, wer auch nur eine Seele sein nennt auf dem Erdenrund! Und wer's
ja:, və:r aux nur əjnə zé:lə zəjn nɛnt aʊf dem é:rdənru:nt! unt ve:rs
nie gekonnt, der stehle weinend sich aus diesem Bund!
ni: gəkónt, der ʃté:le vəjnənt zɪç aus dí:zəm bʊnt!

296 Soli

Freude trinken alle Wesen an den Brüsten der Natur; alle Guten, alle
fróyda trínkən álə vé:zən an den brýstən der natú:r; álə gú:tən, álə
Bösen folgen ihrer Rosenspur.
bø:zən fólɡən í:rə ró:zenʃpu:r.

304 Soli, 313 Coro

Küsse gab sie uns und Reben, einen Freund, geprüft im Tod; Wollust ward
kysə ga:p zi: uns unt rébən, əjnən fróynt, gəprý:ft im to:d; vólʊst vart
dem Wurm gegeben, und der Cherub steht vor Gott.
dem vɔrm gəgé:bən, unt der ke:rʊp ʃte:t fo:r gɔt.

375 Tenore solo

Froh, wie seine Sonnen fliegen durch des Himmels prächt'gen Plan,
fro: vi: zájìnə zónən flí:gən durç des híməls prəçtɡən pla:n,

391 Tenore solo, 411 Coro (Tenore, Basso)

laufet, Brüder, eure Bahn, freudig wie ein Held zum Siegen.
láufət, brý:də, óyrə ba:n, fróydiç vi: ajn hɛlt tʃəm zí:gən.

543 Coro

Freude, schöner Götterfunken, Tochter aus Elysium, wir betreten
fróydə, 'ʃø:nə góetəfɔŋkən, tóxtə aus elý:ziom, vi:r bətrétən
feuertrunken, Himmlische, dein Heiligtum.
fóyɛtrɔŋkən, hímliʃə, dəjn háiliçtu:m.

see
257

595 Coro

Seid umschlungen, Millionen! Diesen Kuss der ganzen Welt!
zajd ómʃlɔŋən, mílió:nən! dí:zən kʊs der gántʃən vɛlt!

611 Coro

Brüder! überm Sternenzelt muss ein lieber Vater wohnen.
brý:də! ý:bərm ʃtərnəntʃɛlt mʊs ajn lí:bə fá:tə vó:nən.

631 Coro

Ihr stürzt nieder, Millionen? Ahnest du den Schöpfer, Welt?
i:r ʃtýrtʃt ní:də, mílió:nən? á:nəst du: den ʃóepfə, vɛlt?
Such ihn überm Sternenzelt!
zu:x i:n ý:bərm ʃtərnəntʃɛlt!

643 Coro

Über Sternen muss er wohnen.
ý:bər ʃtérnən mʊs ɛr vó:nən.

In der vorliegenden Ausgabe wurden zwei unterschiedliche Probebuchstaben verwendet /
The present edition employs two different types of rehearsal letters:

1) Die gängigen Probebuchstaben / *The current rehearsal letters*

Quadrat / *Square*: 

2) Die abweichenden Probebuchstaben der Peters-Ausgabe /
The differing rehearsal letters in the Peters Edition

Kreis / *Circle*: 

Zu diesem Werk liegt folgendes Aufführungsmaterial vor:
Klavierauszug (Carus 23.801/03),
Chorpartitur (Carus 23.801/05).

The following performance material is available for this work:
vocal score (Carus 23.801/03),
choral score (Carus 23.801/05).

Zu diesem Werk ist **carus music**, die Chor-App, erhältlich, die neben den Noten und einer Einspielung einen Coach zum Erlernen der Chorstimme enthält. Mehr Informationen unter www.carus-music.com.

For this work **carus music**, the choir app, is available. In addition to the vocal score and a recording, the app offers a coach which helps to learn the choral parts. Please find more information at www.carus-music.com.

この作品は合唱アプリ **carus music** でもご利用になれます。タブレット端末 (Android/iOS) 画面にヴォーカルスコアが表示され、楽譜をご覧になりながら演奏をお聞き頂けます。合唱パートの練習に最適な機能「Coach」もございます。詳細は以下をご覧ください。 www.carus-music.com (ドイツ語/英語)

Symphonie Nr. 9

op. 125

Ludwig van Beethoven (1770–1827)

Text: Friedrich Schiller (1759–1805)

Klavierauszug: Carl Reinecke (1824–1910)

Revidiert von Stefan Schuck (*1963)

Finale

Presto $\text{♩} = 66$

Legni
Ottomi
Timpani
Archi

Musical score for measures 1-4, featuring woodwinds, timpani, and strings. The score is in 2/4 time and begins with a forte (ff) dynamic. The woodwinds play a melodic line, while the timpani and strings provide a rhythmic accompaniment.

Musical score for measures 5-9, featuring woodwinds and strings. The score is in 2/4 time and begins with a forte (f) dynamic. The woodwinds play a melodic line, while the strings provide a rhythmic accompaniment.

Selon le caractère d'un Récitatif,

Musical score for measures 10-15, featuring woodwinds and strings. The score is in 2/4 time and begins with a mezzo-forte (mf) dynamic. The woodwinds play a melodic line, while the strings provide a rhythmic accompaniment.

mais, in tempo*

Musical score for measures 16-19, featuring woodwinds and strings. The score is in 2/4 time and begins with a piano (p) dynamic. The woodwinds play a melodic line, while the strings provide a rhythmic accompaniment.

Musical score for measures 20-24, featuring woodwinds and strings. The score is in 2/4 time and begins with a forte (f) dynamic. The woodwinds play a melodic line, while the strings provide a rhythmic accompaniment.

Musical score for measures 25-28, featuring woodwinds and strings. The score is in 2/4 time and begins with a forte (ff) dynamic. The woodwinds play a melodic line, while the strings provide a rhythmic accompaniment.

* In der Art des Rezitativs, aber im Tempo / In the manner of a recitative, but in tempo

Aufführungsdauer / Duration: ca. 22 min.

© 2015 by Carus-Verlag, Stuttgart – CV 23.801/03

Vervielfältigungen jeglicher Art sind gesetzlich verboten. / Any unauthorized reproduction is prohibited by law.

Alle Rechte vorbehalten / All rights reserved / Printed in Germany / www.carus-verlag.com

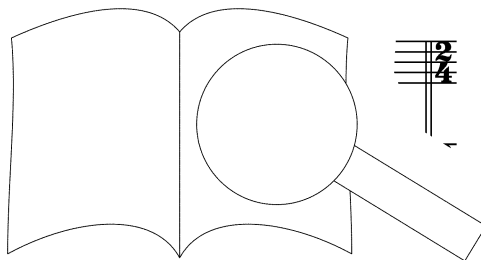

Allegro ma non troppo ♩ = 88

30

pp 6 VI I Archi

34

38

Tempo I

Vc Cb f

44

poco adagio

dim. ritard. Fg Clt

51

Vc f Tempo I

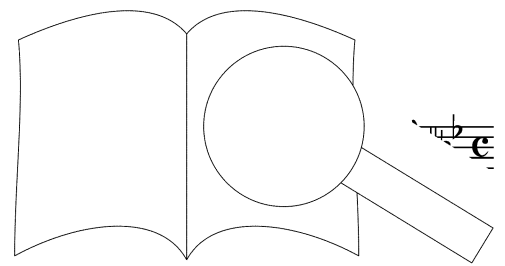

PROBE-PARTITUR
Ausgabequalität gegenüber Original evtl. gemindert • Evaluation Copy - Quality may be reduced • Carus-Verlag

Adagio cantabile

63 Legni

p dolce

Tempo I

p Bassi

69 Fl, Ob, Clt

p

cresc. - - - - -

ff

Allegro assai ♩ = 80

75

Ob

Ob, Clt, Fg

p

p dolce

Fg

Cor

f Bassi

Tempo I

81

f

Tr

f

86

f

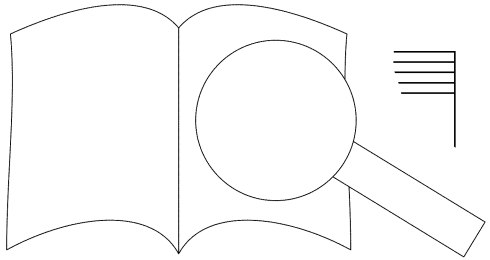

91 **Allegro assai** ♩ = 80

Vc

ff

p

Cb

99

cresc. - - - *p*

107

cresc. - - - *p*

115

Va, Vc

sempre p Fg

122

cresc. - - - *p*

12

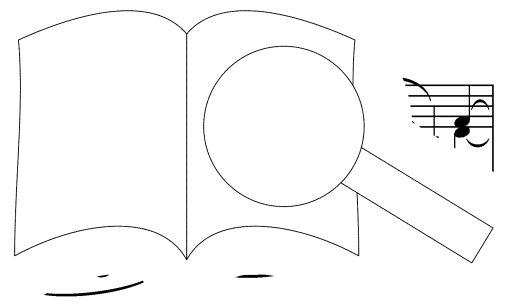

PROBEPARTITUR

Evaluation Copy - Quality may be reduced

Carus-Verlag

Ausgabequalität gegenüber Original evtl. gemindert

136

A *p dolce*

142

148

154

160

B *Tutti*

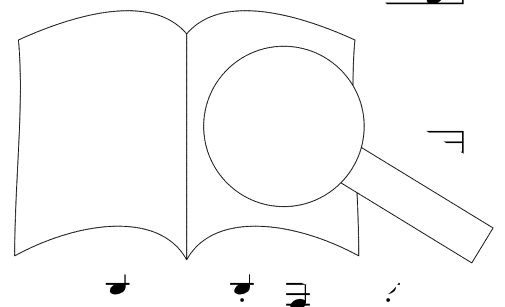

172

177

181

185

189

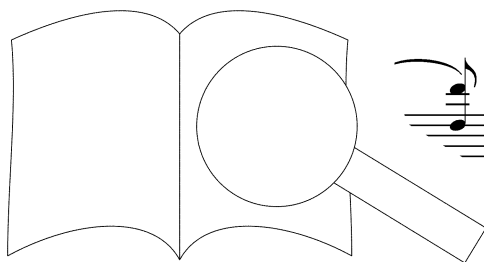

PROBEPARTITUR
Ausgabequalität gegenüber Original evtl. gemindert • Evaluation Copy - Quality may be reduced • Carus-Verlag

197

VI I
Bassi

200

Legni
Archi
sf
3
sf

203

Fl, VI I
poco ritenente - - - - - *poco adagio*
VI I
p
Va
sf

206

Tempo I
VI I
re.

209

VI I
re.

212

VI I
re.

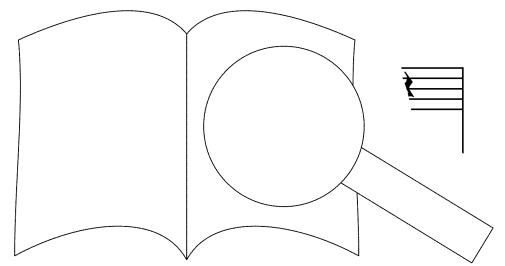

Recitativo

216

Baritono solo

O Freun - - - - de, nicht die - se Tö - ne!

Arch

p

222

Son - dern lasst uns an - - -

colla voce

228

neh-me-re an - stim-men und

Tutti

f

234

Baritono solo

Allegro assai

(A)

den - vol - le - re! Freu - de,

Basso

f

u - de,

Archi

Carus 23.801/03

f *e* (angenehm)

Freu - de, — Freu - de, schö - ner Göt - ter - fun - ken, Toch - ter aus E -

Freu - de,

Ob *pp* Clt *p pizz.*

ly - si-um, wir be - tre - ten feu - er - trun - ken, Himm - li - sche, dein Hei

Ob I Clt *p*

Dei - ne Zau - ber bin - den - wie - der, streng ge - teilt; al -

cresc.

en Brü - der, wo dein

p

PROBE PARTITUR

Ausgabequalität gegenüber Original evtl. gemindert • Evaluation Copy - Quality may be reduced • Carus-Verlag

257 **D** **B**

f Alto
f Tenore
f Basso

Dei - ne Zau - ber bin - den_ wie - der, was die_ Mo - de streng ge - teilt, al -
 Dei - ne Zau - ber bin - den_ wie - der, was die_ Mo - de streng ge - teilt, al -
 Dei - ne Zau - ber bin - den_ wie - der, was die_ Mo - de streng ge - teilt, al -

Fl, Ob, Clt
f
 Fg

261

- le Men - schen wer - den Brü - der, wo - r - gel weit.
 - le Men - schen wer - den Brü - der, wo - r - gel weit.
 - le Men - schen wer - der sanf - ter Flü - gel weit.

Legni

2

sen.

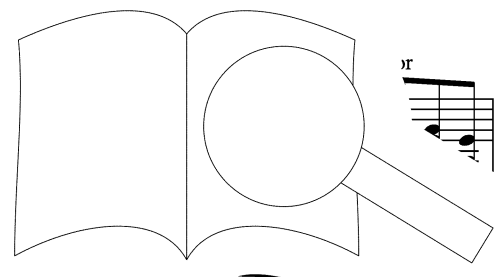

PROBENPARTITUR
 Ausgabequalität gegenüber Original evtl. gemindert • Evaluation Copy - Quality may be reduced • Carus-Verlag

269 **©** Soprano solo

Soli

Alto solo

Tenore solo

Basso solo

Wem der gro - ße Wurf ge - lun - gen, ei - nes Freun - des Freund zu sein,

Wem der gro - ße Wurf ge - lun - gen, ei - nes Freun - des Freund zu sein, _____

Wem der gro - ße Wurf ge - lun - gen, ei - nes Freun - des Freund zu sein, _____

Fl *p dolce*

Vc *p*

273

wer ein hol - des Weib er - ei - nen Ju - bel ein!

wer ein hol - des Weib mi - sche sei - nen Ju - bel ein! _____

wer ein hol - gen, mi - sche sei - nen Ju - bel ein! _____

wer er - run - gen, mi - sche sei - nen Ja, _____

Co.

Ja, wer auch nur ei - ne See - le sein nennt auf dem Er - den - rund! Und *cresc.*

Ja, wer auch nur ei - ne See - le sein nennt auf dem Er - den - rund! Und *cresc.*

Ja, wer auch nur ei - ne See - le sein nennt auf dem Er - den - rund! Und *cresc.*

— wer auch nur ei - ne See - le sein nennt auf dem Er - den - rund! Und

Coro

cresc.

Vc

sf *dim.*

— wer's nie ge - konnt, der steh - le wei - ne *dim.* sem Bund!

Soli *sf* *dim.*

— wer's nie ge - konnt, der steh - le *dim.* die - sem Bund!

sf *dim.*

— wer's nie ge - konnt, der st aus die - sem Bund!

sf *dim.*

— wer's nie ge - kor der *dim.* - nend sich aus die - sem Bund!

Coro

f

Ja, —

dimin. *p*

Fl

Cor

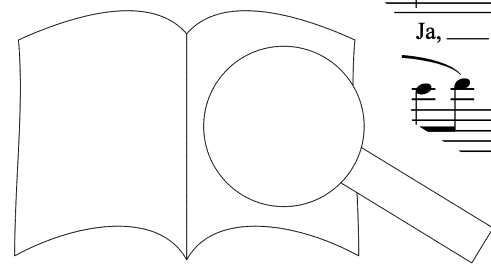

PROBENPARTITUR

Ausgabequalität gegenüber Original evtl. gemindert • Evaluation Copy - Quality may be reduced • Carus-Verlag

285 **E D**

Coro

f Ja, wer auch nur ei - ne See - le sein nennt auf dem Er - den - rund! Und

f Ja, wer auch nur ei - ne See - le sein nennt auf dem Er - den - rund! Und

f Ja, wer auch nur ei - ne See - le sein nennt auf dem Er - den - rund! Und

— wer auch nur ei - ne See - le sein nennt auf dem Er - den - rund! Und

Tutti

f

289

sf — wer's nie ge - konnt, der steh - le wei - nend *dim.* *p* sem Bund!

sf — wer's nie ge - konnt, der steh - le wei *dim.* *p* die - sem Bund!

sf — wer's nie ge - konnt, der st *dim.* *p* aus die - sem Bund!

sf — wer's nie ge - konnt, der *dim.* *p* nend sich aus die - sem Bund!

poco cresc.

p

293

pr.

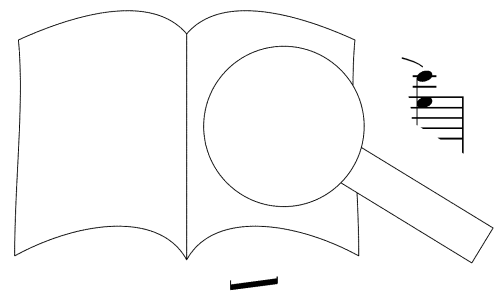

PROBENPARTITUR

Ausgabequalität gegenüber Original evtl. gemindert • Evaluation Copy - Quality may be reduced • Carus-Verlag

Alto solo

Tenore solo

Baritono solo

Freu - - de trin - ken al - le We - sen

Freu - - de trin - ken al - le We - sen

Vc *tr*

Cor *sempre p*

al

an - den Brüs - ten der Na - tur;

an - den Brüs - ten der Na - tur

Va *tr*

Gu - ten,

al - le

al -

gen - ih - rer Ro - sen - spur. Küs -

fol - gen - ih - rer Ro - sen - spur. Küs -

sen fol - gen - ih -

Küs -

VII *tr*

sempre p

se gab sie uns und Re - ben, ei - nen Freund, ge -

se gab sie uns und Re - ben, ei - nen Freund, ge -

se gab sie uns und Re - ben, ei - nen Freund, ge -

se gab sie uns und Re - ben, ei - nen Freund, ge -

prüft im Tod; Wol - lust ward dem Wurm ge

prüft im Tod; Wol - lust ward dem Wurm ge

prüft im Tod; Wol - lust ward dem Wurm ge

prüft im Tod; Wol - lust ward dem Wun. ge - ben,

und der rub steht vor Gott.

und - - rub steht vor Gott.

und - - Che - - rub steht -

Che - - rub st

Vc, Cb

313 **G** **F**

Küs - se gab sie uns und Re - ben, ei - nen Freund, ge -
 Küs - se gab sie uns und Re - ben, ei - nen Freund, ge -
 Küs - se gab sie uns und Re - ben, ei - nen Freund, ge -
 Küs - se gab sie uns und Re - ben, ei - nen Freund, ge -

tr *tr* *tr* *tr* *tr* *tr* *tr* *tr* *tr* *tr*

sempre f

316

prüft im Tod; Wol - - lust ward dem Wurm
 prüft im Tod; Wol - - lust ward dem
 prüft im Tod; Wol - - lust ward
 prüft im Tod; Wol - - lust

tr *tr* *tr* *tr* *tr* *tr* *tr* *tr*

semr

ge - ge - ben,
ge - ben,
ge - ge - ben,

319

und der
 und der
 und
 e - rub steht vor Gott,
 e - rub steht vor Gott,

und der Che - rub
 und der Che - rub
 rub

ff

ben marcato

steht vor Gott, steht vor Gott, *ff*

steht vor Gott, *f* steht vor Gott, *ff*

steht vor Gott, steht vor Gott, *ff*

steht vor Gott, steht vor Gott, *ff*

ff Archi

vor Gott, *ff* vor Gott. *ff*

vor *ff* vor Gott. *ff*

vor *ff* vor Gott. *ff*

vor *ff* vor Gott. *ff*

Archi *ff*

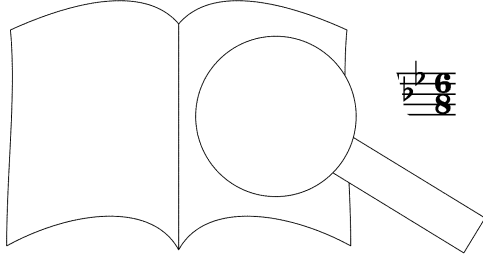

PROBEPARTITUR
 Ausgabqualität gegenüber Original evtl. gemindert • Evaluation Copy - Quality may be reduced • Carus-Verlag

Allegro assai vivace $\text{♩} = 84$

331

alla Marcia

Musical score for measures 331-338. The piece is in 6/8 time and B-flat major. The bass clef part features a steady eighth-note accompaniment. The treble clef part has rests. Dynamics include *pp* and first endings marked with '1'.

Fg, Cfg, Gran C.

339

Clt

Legni

Musical score for measures 339-344. The bass clef part continues with eighth notes. The treble clef part has rests until measure 343, where it begins with a *pp* dynamic. A woodwind part (Legni) is indicated above the treble staff.

345

Musical score for measures 345-351. The treble clef part features a complex, multi-measure rest with a woodwind part (Legni) indicated above. The bass clef part continues with eighth notes.

351

Musical score for measures 351-356. The treble clef part continues with the complex woodwind part. The bass clef part continues with eighth notes.

357

Pic, Or

H

Musical score for measures 357-362. The treble clef part has rests until measure 359, where it begins with a *pp* dynamic. A woodwind part (Pic, Or) is indicated above. The bass clef part continues with eighth notes. An *Arc'* marking is present in the bass staff.

363

Musical score for measures 363-368. The treble clef part continues with the complex woodwind part. The bass clef part continues with eighth notes.

369

Musical score for measures 369-374. The treble clef part continues with the complex woodwind part. The bass clef part continues with eighth notes.

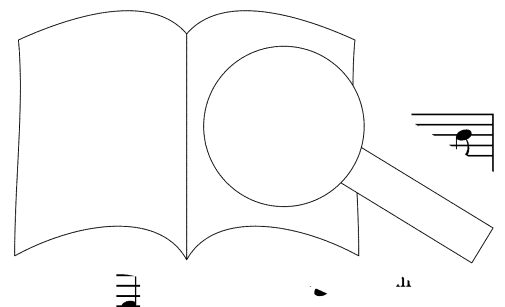

PROBENPARTITUR
Ausgabequalität gegenüber Original evtl. gemindert • Evaluation Copy - Quality may be reduced • Carus-Verlag

375 **H**

Tenore solo

Froh, Pic, Clt, Cor froh, wie sei - ne Son - nen, sei - ne

381

Son - nen flie - gen, — froh, wie sei - ne Son - nen — flie - gen —

poco cresc.

387

durch des Him - mels prächt' - gen — Plan, —

I

Arco

393

eu - re Bahn, lau — eu - re — Bahn, —

399

— Held zum — Sie - gen, — um —

poco f

PROBENPARTITUR

Ausgabequalität gegenüber Original evtl. gemindert • Evaluation Copy - Quality may be reduced • Carus-Verlag

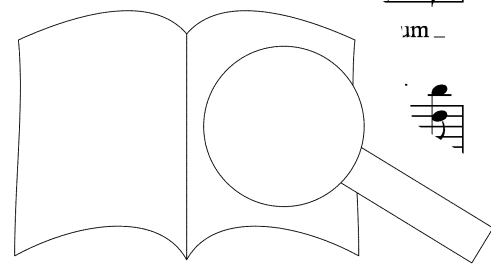

Sie - gen, lau - fet, Brü - der, eu - re Bahn

411 ① Tenore solo

Tenore I
Lau - fet, Brü - der, eu - re Bahn, freu - dig

Tenore II
Lau - fet, Brü - der, eu - re Bahn, fre

Basso
Lau - fet, Brü - der, eu - re Bahn, ein

piu f *Archi*

417

Held zum Sie -

Held zum ein Held zum Sie - gen,

Held wie ein Held zum Sie - gen,

gen, wie ein Held gen,

f *piu f*

(N.B. Diese 6 Takte können nicht vom Chor, wohl aber von dem Solosänger ausgelassen werden.)*

423

(K)

gen, freu - dig, freu - dig wie ein

freu - dig, freu - dig wie ein Held

freu - dig, freu - dig wie ein Held

Legni freu - dig, freu - dig wie ein Held

Archi

(K)

sempre l'istesso tempo

429

Held, ein Held zum Sie - gen.

zum Sie - - - gen.

zum Sie - - - gen.

zum Sie - - - gen.

434

* (N.B. 1 nese 6 measures must be sung by the choir, but the soloist can omit them.)

444

Ob Clt Fg

449

Fl, Ob, VI I

Va, Vc *sf* *sf* *8va*

454

8va *sf* *sf*

Cb

459

sf *sf*

464

sf *sf* *sf*

469

VI

sf

sf

b, Clt

PROBENPARTITUR

Ausgabequalität gegenüber Original evtl. gemindert • Evaluation Copy - Quality may be reduced • Carus-Verlag

479 Fl *8va*

484 VI I, Legni

489 L *8va*

494 (*8va*)

499 (*8va*)

504

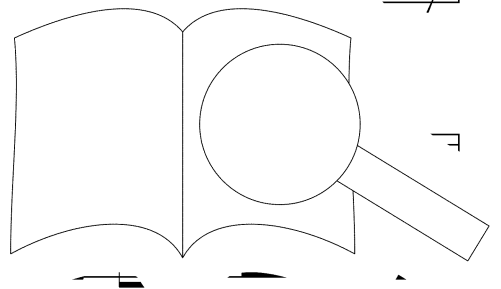

514

521

528

Ob, Fg Cor

535

Ob, Fg Cor

M L

543

Soprano

Freu - de, schön - er Göt - ter - fun - ken, Toch - ter

Alto

Freu - de, Göt - ter - fun - ken, Toch - ter

Tenore

Freu - de, Göt - ter - fun - ken, Toch - ter

Basso

schö - ner Göt - ter

548

aus E - ly - - si - um, wir be - tre - ten

aus E - ly - - si - um, wir be - tre - ten

aus E - ly - - si - um, wir be - tre - ten

aus E - ly - - si - um, wir be - tre - ten

Cor, Tr

553

feu - er - trun - ken, Himm - li - sche, deir

feu - er - trun - ken, Himm - li - sche

feu - er - trun - ken, Himm - li e, Hei - lig

feu - er - trun - ken, Himm in Hei - lig

558

tum. (M) - ber bin - den wie - der,

tum. Zau - ber bin - den wie - der,

ti. ne Zau - ber

Jei - ne Zau - ber

563

was die Mo - de streng ge - teilt; al - - le Men - schen
 was die Mo - de streng ge - teilt; al - - le Men - schen
 was die Mo - de streng ge - teilt; al - - le Men - schen
 was die Mo - de streng ge - teilt; al - - le Men - schen

569

wer - den Brü - der, wo dein sanf - te
 wer - den Brü - der, wo dein sar
 wer - den Brü - der, wo dein te Flü - gel
 wer - den Brü - der, wo r Flü - gel

574

weilt. u - ber bin - den wie - der,
 weilt. Zau - ber bin - den wie - der,
 weilt. ne Zau - ber der,
 Dei - ne Zau - ber

was die Mo - de streng ge - teilt; al - - le Men - schen

was die Mo - de streng ge - teilt; al - - le Men - schen

was die Mo - de streng ge - teilt; al - - le Men - schen

was die Mo - de streng ge - teilt; al - - le Men - schen

wer - den Brü - der, wo dein sanf - weit.

wer - den Brü - der, wo dein s. - gel weit.

wer - den Brü - der, wo Flü - gel weit.

wer - den Brü - der wr - ter Flü - gel weit.

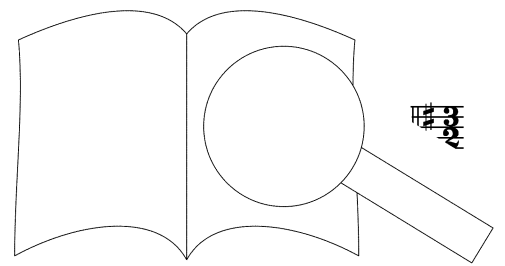

PROBENPARTITUR
 Ausgabequalität gegenüber Original evtl. gemindert • Evaluation Copy - Quality may be reduced • Carus-Verlag

① **Andante maestoso** $\text{♩} = 72$

595

Seid um-schlun-gen, Mil - li - o - nen! Die - sen Kuss der gan - zen Welt!

Seid um-schlun-gen, Mil - li - o - nen! Die - sen Kuss der gan - zen Welt!

Andante maestoso $\text{♩} = 72$

Trb III

Vc, Cb

603

Seid um - schlun - gen, Mil - li - o - nen!

Seid um - schlun - gen, Mil - li - o - nen! Die -

Seid um - schlun - gen, Mil - li - o - nen!

Seid um - schlun - gen, Mil - li - o - nen!

PROBEPARTITUR

Ausgabequalität gegenüber Original evtl. gemindert • Evaluation Copy - Quality may be reduced • Carus-Verlag

607

Die - - sen Kuss der gan - - zen Welt!

- - sen Kuss der gan - - zen Welt!

Die - sen Kuss der gan - - zen Welt!

Die - - sen Kuss der gan - - zen Welt!

611 **N** **P**

Brü - der! muss ein lie - ber Va - ter woh - nen.

Brü - en - zelt muss ein lie - ber Va - ter woh - nen.

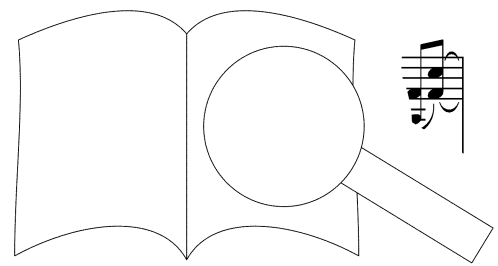

PROBEPARTITUR
 Ausgabequalität gegenüber Original evtl. gemindert • Evaluation Copy - Quality may be reduced • Carus-Verlag

Brü - - der! ü - - berm Ster - - nen - zelt *sf*

Brü - - der! ü - - berm Ster - - nen - zelt muss *sf*

Brü - - der! ü - - berm Ster - - nen - zelt muss *sf*

Brü - - der! ü - - berm Ster - - nen - zelt muss *sf*

muss ein lie - - ter woh - nen.

— ein lie - - ter woh - nen.

— ein Va - - ter woh - nen.

— ber Va - - ter woh - nen.

Fl, Ob

627 Adagio ma non troppo ma divoto $\text{♩} = 60$

cresc. *p*

631 ♩

cresc. *pp cresc.*

Ihr stürzt nie - der, Mil - li - o - nen? Ah - nest du den

cresc. *pp cresc.*

Ihr stürzt nie - der, Mil - li - o - nen? Ah - nest du

cresc. *pp cresc.*

Ihr stürzt nie - der, Mil - li - o - nen? Ah - nest du

cresc. *pp cresc.*

Ihr stürzt nie - der, Mil - li - o - nen? Ah - nest du

cresc. *pp cresc.*

637 ♩

ff *f*

Schöp - fer, Welt? u - berm Ster - nen - zelt!

ff *cresc.* *f*

Schöp - fer, ihn ü - berm Ster - nen - zelt!

cresc. *f*

Schöp - fer Such ihn ü - berm Ster - nen - zelt!

pp *cresc.* *f*

Such ihn ü .

f *p* *pp* *cresc.*

643

ff Ü - ber Ster - nen muss er woh - nen, *sf*

ff Ü - ber Ster - nen muss er woh - nen, *sf*

ff Ü - ber Ster - nen muss er woh - nen, *sf*

ff Ü - ber Ster - nen muss er woh - nen, *sf*

Ob, Fl

ff *pp*

Archi

650

©

pp ü - ber Ster - er woh - - -

pp ü - ber muss er woh - - -

ber Ster - - nen muss er

ü - ber Ster - er

sempre

Timp

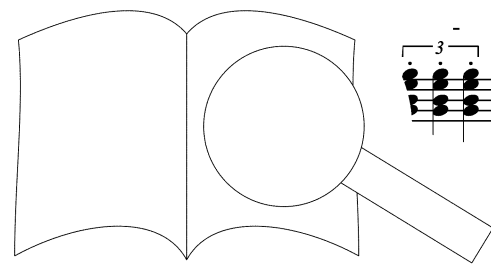

PROBEPARTITUR

Ausgabequalität gegenüber Original evtl. gemindert • Evaluation Copy - Quality may be reduced • Carus-Verlag

654

Allegro energico e sempre ben marcato $\text{♩} = 84$

nen. Freu - de, schö - ner Göt - ter - fun - ken,
 nen. Seid um - schlun - gen,
 woh - nen.

woh - nen.

(8^{va})

Allegro energico e sempre ben marcato $\text{♩} = 84$

VI I

Cl, Tr, VI II

657

Toch - ter aus E - ly - si - um, wir
 Mil - li - o - nen!

(8^{va})

660

feu - er - trü - li - sche, dein Hei - lig - tum.
 Kuss an - zen Welt! Seid

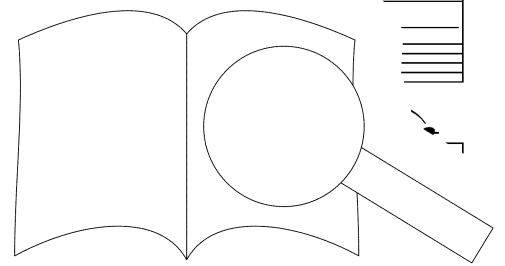

PROBEPARTITUR
 Ausgabqualität gegenüber Original evtl. gemindert • Evaluation Copy - Quality may be reduced • Carus-Verlag

663

Ⓣ

Freu - de!

um - - schlun - gen, Mil - li -

um - - schlun - gen, Mil - li -

Freu - de, schö - ner Göt - ter - fun - ken, Toch - ter aus E -

Vc, Cb, Fg *f* *sf* *f* *f*

ff

666

Freu - de! Wir be - tre

o - - nen! Die - - sen

o - - nen! Die - - sen

ly - si - um, wir be - en er - trun - ken,

sf *f* *f* *f*

669

Hei -

gan -

gan Welt! Freu - de schö - ner

dein Hei - lig - tum.

f *ff*

PROBE-PARTITUR

Evaluation Copy - Quality may be reduced • Carus-Verlag

Ausgabequalität gegenüber Original evtl. gemindert

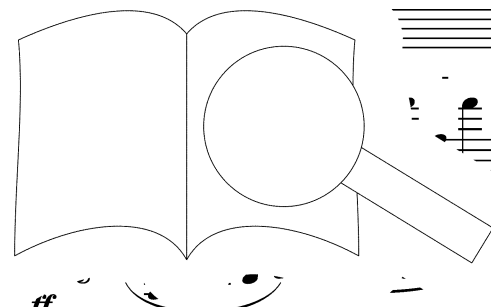

672

Freu - de! Freu - de!

Göt - ter - fun - ken, Toch - ter aus E - ly - si - um, _____

schlun - gen, Mil - li - o - nen!

675

lig - tum.

Wir be - tre - ten dein Hei -

wir be - tre - ten feu - er - trun - k li -

dein

Die - - sen Kuss der zen

678

Seid am - - schlun - gen,

tum. de, schö - ner Göt - ter - fun - ken,

Hei - Freu - de!

VI II

681

Mil - li - o - nen! Die - sen Kuss der
 Toch - ter aus E - ly - si - um, wir be - tre - ten feu - er - trun - ken,
 Freu - de! Wir be - tre - ten dein

685

gan - - zen Welt, die -
 Himm - li - sche, dein Hei - lig - tum,
 Hei

die - - sen Kuss - - zen

688

Kuss der - - zen Welt, der
 Hei - - lig - tum.
 dein

die - - sen

PROBEPARTITUR
 Ausgabqualität gegenüber Original evtl. gemindert • Evaluation Copy - Quality may be reduced • Carus-Verlag

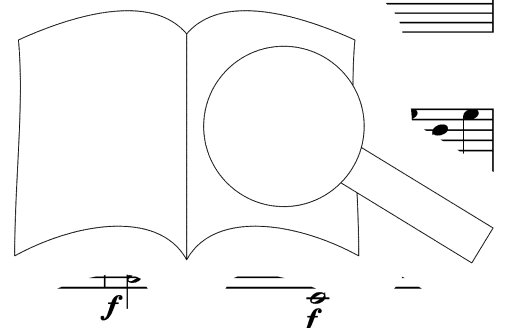

691

P

gan - - zen Welt! *ff* Freu - de, schö - ner
Seid um - -

gan - - zen Welt!

694

Göt - ter - fun - ken, wir be - tre - ten feu -
schlun - gen, Mil - li - -

Freu - de!
le!

697

X

Himm - li - sch - - - - - lig - tum.
Die - der gan - - zen
- - - - - tum, dein Hei -
be - tre - ten dein

PROBEPARTITUR
Ausgabequalität gegenüber Original evtl. gemindert • Evaluation Copy - Quality may be reduced • Carus-Verlag

700

Seid um - - - schlun - - - gen,
 Welt! Freu - de, schö - ner Göt - ter - fun - ken,
 - - - lig - tum. Seid um - - - schlun - - - gen,
 - - - lig - tum. Seid

sf *ff* *f* *f* *f*

703

seid
 Toch - ter aus E - ly - si - um, ten
 seid um - - - schlun - - -
 um - - - schlun - - - sen

sf *f*

706

schlun - ger li - - o - - nen!
 feu - er am - li - sche, dein Hei - lig - tum.
 - - - - gen,
 gan - - - zen

f *f*

PROBEPARTITUR
 Ausgabequalität gegenüber Original evtl. gemindert • Evaluation Copy - Quality may be reduced • Carus-Verlag

Q Y

Mil - - - li - o - - - nen! Die - sen

Seid um - - - schlun - gen, Mil - - - li -

um - - - schlun - gen, Mil - - - li - -

Freu - de, schö - ner Göt - ter - fun - ken, Toch - ter aus E -

712

Kuss, die - - - Kuss - sen Kuss

o - - - nen! Die - - - sen

o - - - nen! Die - - - sen

ly - si - um, wir be - tr er - trun - ken,

715

gan - - - zen elr der gan - - - zen

gan - - - zen Welt!

gan Welt,

dein Hei - -

PROBEPARTITUR
 Ausgabequalität gegenüber Original evtl. gemindert • Evaluation Copy - Quality may be reduced • Carus-Verlag



Welt, Freu - de, schö - ner Göt - ter - fun - ken,
 der gan - zen Welt! Seid um - schlun - gen,
 Seid um - schlun - gen,

ff *sf* *sf* *sf* *ff* *ff* *sf* *sf* *ff* *f* *f* *f*

non ligato VI II

Toch - ter aus E - ly - si - um, wir be - trach - ten dein
 um - schlun - gen, Mil - li - o - nen!
 Mil - li - o - nen!

f *f* *f* *f* *f* *f* *f*

der Welt!
 Hei - lig - tum.
 Die der gan - zen Welt!
 gan -

f *f* *ff* *f* *f*

PROBE PARTITUR
 Evaluation Copy - Quality may be reduced. Carus-Verlag

730 **R** **Aa**

p Ah - nest du den

Ihr stürzt nie - der, Mil - li - o - nen?

Cl_t, Fg

Archi

736

cresc. Such ihn ü - berm Ste - en

Schöp - fer, Welt?

Ob

p cresc.

742 **Bb**

p cresc. Such ihn ü - zelt! Brü - der! Brü - der!

cresc. Such ihn nen - zelt! Brü - der! Brü - der!

cresc. Such ihn Ster - nen - zelt! Brü - der! Brü - der!

cresc. Such ihn berm Ster - nen - zelt! Brü - der!

Co

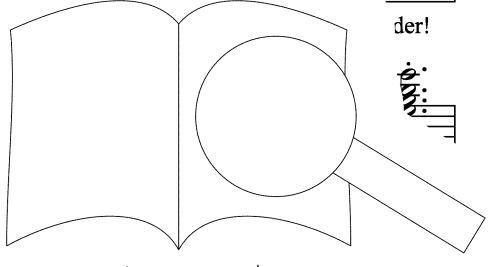
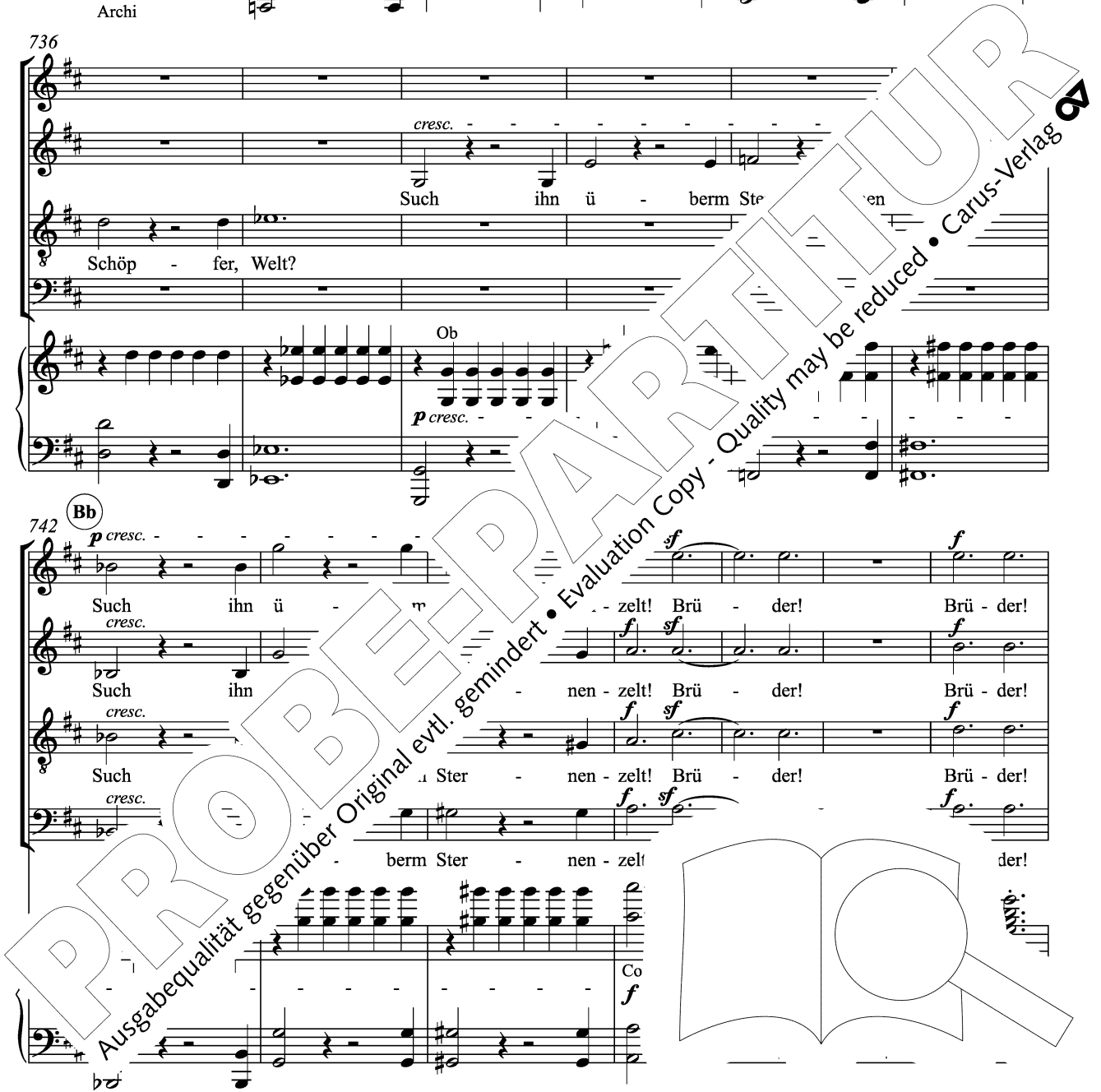

Ü - berm Ster - - nen - zelt muss ein lie - ber

Ü - berm Ster - - nen - zelt muss ein lie - ber

Ü - berm Ster - - nen - zelt muss ein lie - ber

Ü - berm Ster - - nen - zelt muss ein lie - ber

Fl, Ob

p Archi

Cl

p

Va - ter woh - nen, ein ter woh - - nen.

Va - ter woh - nen, ein Va - ter woh - - nen.

Va - ter woh lie - ber Va - ter woh - - nen.

Va - lie - ber Va - ter woh - - nen.

p

pp

pp

pp

pp

pp

pp

pp

PROBEPARTITUR

Ausgabequalität gegenüber Original evtl. gemindert • Evaluation Copy - Quality may be reduced • Carus-Verlag

Allegro ma non tanto $\text{♩} = 120$

763

VI I, Fl, Ob, Clt

pp

VI II, Va

Vc, Cb

(Dd)

767

Soprano solo

Alto solo

Tenore solo

Basso solo

Clc

Fl

sempre pp

Freu - de, Toch - ter aus E - ly - si - um!

Freu - de, Toch - ter aus E - ly - si - um!

Toch - ter, Toch - ter aus E - ly - si - um!

Toch - ter, Toch - ter aus E - ly - si - um!

772

VI

Legni

pp

A

776

(Ee)

och - ter aus E - ly - si - um!

ter, Toch - ter aus E - ly - si - um!

Toch - - - ter, -

er, -

Ob

sempre pp

PROBENPARTITUR
Ausgabequalität gegenüber Original evtl. gemindert. Evaluation Copy - Quality may be reduced. Carus-Verlag

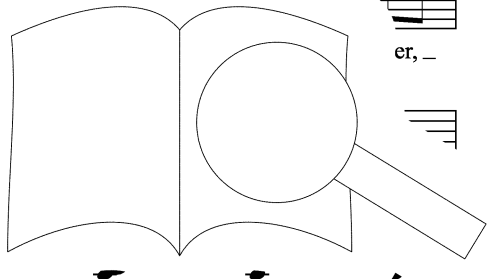

Dei - - ne Zau - ber,
 Dei - ne Zau - ber,
 Toch - ter aus E - ly - si - um!

Toch - ter aus E - ly - si - um!

Clt Ob Fl Fl, Ob, Clt
 rizz.)

dei - ne Zau - ber bin - den - wie - der, - - - - -
 dei - ne Zau - ber bin - den - wie - der, - - - - -
 Dei - ne Zau - ber, dei - ne Zau - ber bin - den - wie - der, - - - - -
 her, au - ber bin - den -

Ff cresc. *cresc.* *cresc.*

wie - der, - - - - -
 bin - den, bin - den
 der, dei - ne Zau - ber, - - - - -
 dei - ne Zau - ber - - - - -

ge - teilt, dei - ne Zau - ber, dei - ne Zau - ber

PROBEPARTITUR
 Ausgabegüte gegenüber Original evtl. gemindert • Evaluation Copy - Quality may be reduced • Carus-Verlag

Soli

bin - den_ wie - der, was die Mo - de streng
 wie - der, was die Mo - de streng
 wie - der, was die Mo - de streng
 was die Mo - de streng

Coro

Dei - ne Zau - ber, dei - ne Zau - ber bin - den_ wie - der, bin - den_ wie - der,
 Dei - ne Zau - ber, dei - ne Zau - ber bin - den_ wie - der, bin - den_ wie -
 Dei - ne Zau - ber, dei - ne Zau - ber bin - den_ wie - der, bin - den_
 Dei - ne Zau - ber, dei - ne Zau - ber bin - den_ wie - der, bin -

cresc.
 Archi (arco)

ge - teilt.
 ge - teilt.
 ge - teilt.
 ge - teilt.

was die Mo - ge - teilt.
 was die ge - teilt.
 w ng ge
 streng ge

musical notation for the bottom system



Hh

Coro

Al - le Men-schen, al - le Men-schen, al - le Men-schen, al - le

Al - le Men-schen, al - le Men-schen, al - le Men-schen, al - le

Al - le Men-schen, al - le Men-schen, al - le Men-schen, al - le

Al - le Men-schen, al - le Men-schen, al - le Men-schen, al - le

ff

f *p cresc.* *ff* *sf* *f* *f*

810 poco adagio

Men - schen wer - den Brü - der, wo dein sanf - ter Flü - gel

Men - schen wer - den Brü - der, wo dein sanf - ter Flü - gel

Men - schen wer - den Brü - der, wo dein sanf - ter Flü - gel

Men - schen wer - den Brü - der, wo dein sanf - ter Flü - gel

p cresc. *p* *p* *p*

p *espressivo* *p dolce* **Tempo I**

Legni Cor, Fg

815

Dei - ne Zau - ber, dei - ne Zau - ber bin - den wie - der,

Dei - ne Zau - ber, dei - ne Zau - ber bin - den wie - der,

Dei - ne Zau - ber, dei - ne Zau - ber bin - den wie - der,

Dei - ne Zau - ber, dei - ne Zau - ber bin - den wie - der,

cresc. *p cresc.* *p cresc.* *cresc.*

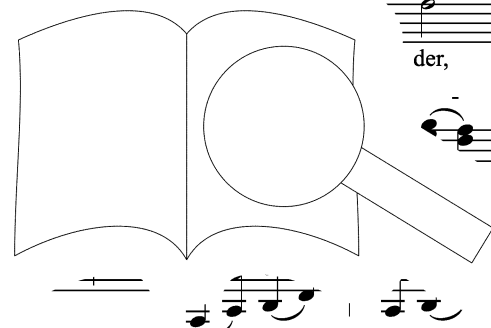

was die Mo - de streng — ge - teilt. *Al - le*

was die Mo - de streng — ge - teilt. *Al - le*

was die Mo - de streng — ge - teilt. *Al - le*

was die Mo - de streng — ge - teilt. *Al - le*

Tutti *f* *f* *f* *f* *ff* *f* *f* *f* *p cresc.* *f*

Al - le *gio*

n - sci. *le, al - le*

Men - schen, al - le, al - le

Men - schen, al - le, al - le

Men - sche - le Men - schen, al - le Men - schen!

Men - schen, al - le Men - schen!

Men - sche - le Men - schen, al - le Men - schen!

Men - schen, al - le Men - schen, al - le Men - schen!

gio

PROBENPARTITUR
 Ausgabequalität gegenüber Original evtl. gemindert • Evaluation Copy - Quality may be reduced • Carus-Verlag

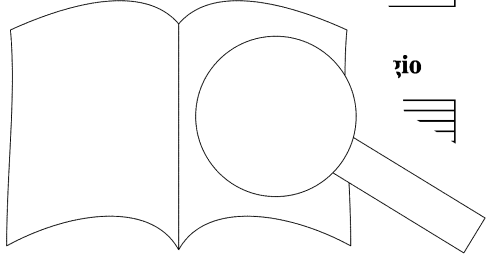

833

cresc. *cresc.* *cresc.* *cresc.*

Men - schen wer - den Brü - der, wo dein sanf

Soli

Men - schen wer - den Brü - der, wo dein sanf

Men - schen wer - den Brü - der, wo dein sanf

Men - schen wer - den Brü - der, wo dein sanf

p

Cl, Fg

836

ter Flü

ter Flü - gel weil dein

839

dein sanf - ter Flü - gel weil.

dein sa. - ter Flü - gel weil.

dein sanf - ter Flü - gel

cresc. *cresc.*

PROBENPARTITUR
 Ausgabequalität gegenüber Original evtl. gemindert • Evaluation Copy - Quality may be reduced • Carus-Verlag

843 poco Allegro, stringendo il tempo, sempre più Allegro

Arch

849 Tutti Presto ♩ = 132

855 Mm

Coro

Seid um - schlun - gen, Mil - li - o - nen! Die - sen Kuss der gan - zen Welt,
 Seid um - schlun - gen, Mil - li - o - nen! Die - sen Kuss der gan - zen Welt,
 Seid um - schlun - gen, Mil - li - o - nen! Die - sen Kuss der gan - zer der
 Seid um - schlun - gen, Mil - li - o - nen! Die - sen Kuss der lt, der

860 Nn

gan - zen Welt!
 gan - zen Welt!
 gan - zen Brü - der!
 Brü - der!
 Brü - der!

ü - berm Ster - nen - zelt __ muss ein lie - ber __ Va - ter, ein lie - ber __

ü - berm Ster - nen - zelt muss ein lie - ber Va - ter, ein lie - ber __

ü - berm Ster - nen - zelt __ muss ein lie - ber __ Va - ter, ein lie - ber

ü - berm Ster - nen - zelt __ muss ein lie - ber __ Va - ter, ein lie - ber

f *f* *f* *f* *gva*

Va - ter __ woh - - Va - ter __ woh - nen.

Va - ter woh - - te - ber __ Va - ter __ woh - nen.

Va - ter - - nen, ein lie - ber Va - ter woh - nen.

Va - - - nen, ein lie - ber Va - ter woh - nen.

Oo

Ausgabequalität gegenüber Original evtl. gemindert • Evaluation Copy - Quality may be reduced • Carus-Verlag



Pp

ff

Seid um - schlun - gen! Seid um - schlun - gen! Die - sen Kuss der
 Seid um - schlun - gen! Seid um - schlun - gen! Die - sen Kuss der
 Seid um - schlun - gen! Seid um - schlun - gen! Die - sen Kuss der
 Seid um - schlun - gen! Seid um - schlun - gen! Die - sen Kuss der

Seid um - schlun - gen! Seid um - schlun - gen! Die - sen Kuss der
 Seid um - schlun - gen! Seid um - schlun - gen! Die - sen Kuss der

gan - zen Welt, der gan - zen Welt, der gan - zen
 gan - zen Welt, der gan - zen Welt, der gan - zen
 gan - zen gan - zen Welt, der gan - zen
 gan - zen gan - zen Welt, der gan - zen

gan - zen Welt, der gan - zen Welt, der gan - zen

PROBEPARTITUR
 Ausgabequalität gegenüber Original evtl. gemindert • Evaluation Copy - Quality may be reduced • Carus-Verlag

887 **T** **Qq**

Welt! Die - - - sen Kuss der gan - zen

Welt! Die - - - sen Kuss der gan - zen

Welt! Die - - - sen Kuss der gan - zen

Welt! Die - - - sen Kuss der gan - zen

891

Welt, der gan - zen Welt, der

Welt, der gan - zen Welt, der

Welt, der gan - zen Welt, der zen,

Welt, der gan - zen der gan - zen,

895 **Rr**

gan - - - zen

gan - - - zen

gan - - - zen

PROBEPARTITUR
 Ausgabequalität gegenüber Original evtl. gemindert • Evaluation Copy - Quality may be reduced • Carus-Verlag

Welt, der gan - - - - - zen Welt!

Welt, der gan - - - - - zen Welt!

Welt, der gan - - - - - zen Welt!

Welt, der gan - - - - - zen Welt!

ff

f

(Ss)

Freu - de, Freu - de, schö - ner ... - ken,

Freu - de, Freu - de, r ter - fun - ken,

Freu - de, - ter - fun - ken,

Freu - de - ner Göt - ter - fun - ken,

ff

f

ff

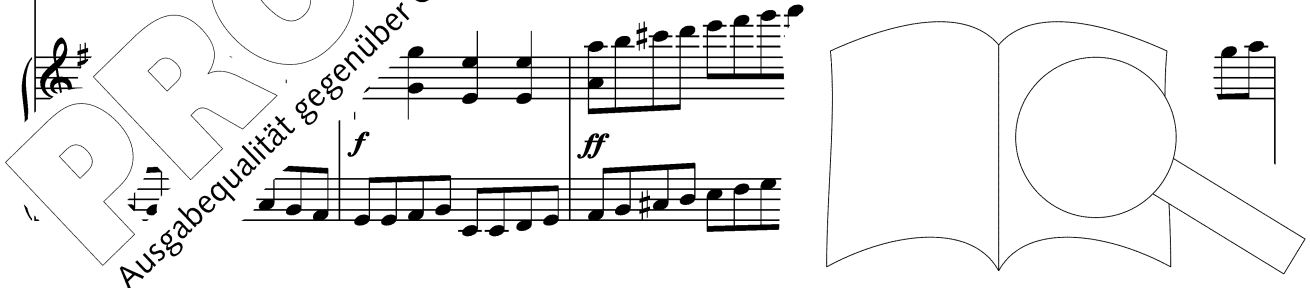

(Tt)

schö - ner Göt - - - - - ter - fun - ken!

schö - ner Göt - - - - - ter - fun - ken!

schö - ner Göt - - - - - ter - fun - ken!

schö - ner Göt - - - - - ter - fun - ken!

(Uu)

Toch - - - - -

aus E -

ter aus E -

ter aus E -

Maestoso ♩ = 60

ly - si - um!

ly - si - um!

ly -

Freu - - - - - de, schö - - - - - ner

Freu - - - - - de, schö - - - - - ner

Freu - - - - - de, sch^h

Freu - - - - - de

cresc.

f

919

Prestissimo

ff

Göt - - ter - fun - ken! Göt - - ter - fun - - ken!

Göt - - ter - fun - ken! Göt - - ter - fun - - ken!

Göt - - ter - fun - ken! Göt - - ter - fun - - ken!

Göt - - ter - fun - ken! Göt - - ter - fun - - ken!

ff

Prestissimo

ff

sempre ff

8va

921

8va

926

8va

f

931

8va

f

936

6

6

...mp

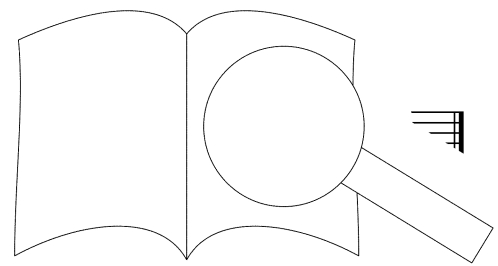

PROBEPARTITUR

Evaluation Copy - Quality may be reduced. Carus-Verlag

Ausgabequalität gegenüber Original evtl. gemindert.



Chormusik erleben Jederzeit. Überall.

- Eine App mit den bedeutendsten Chorwerken des 17. bis 20. Jahrhunderts
- Carus-Klavierauszüge, synchronisiert mit hervorragenden Einspielungen bekannter Interpreten
- Coach zum Erlernen der eigenen Chorstimme
- Schnelle und schwierige Passagen können im Slow-Modus geübt werden
- Navigieren und Blättern wie im gedruckten Klavierauszug
- Für Tablet und Smartphone (Android und iOS)

Experience Choral Music Anytime. Anywhere.

- An app with the top choral works from the 17th to the 20th century
- Carus vocal scores, synchronized with first class recordings by top performers
- Acoustic coach helps you learn your own choral part
- Fast and difficult passages can also be practiced in slow mode
- Page turning and navigation just as in the printed vocal score
- For tablet and smartphone (Android und iOS)



THE CHOIR APP

www.carus-music.com

